

FUJITSU LIFEBOOK T734



Gratulujeme vám ke koupi inovativního výrobku od společnosti Fujitsu.

Aktuální informace k našim výrobkům, rady, aktualizace atd. naleznete na Internetu na adrese: ["http://www.fujitsu.com/fts/"](http://www.fujitsu.com/fts/)

Aktualizaci ovladačů naleznete na adrese: ["http://support.ts.fujitsu.com/download"](http://support.ts.fujitsu.com/download)

Pokud máte technické dotazy, obraťte se prosím na:

- naši horkou linku/linku technické podpory (viz seznam oddělení technické podpory nebo Internet na adrese: ["http://support.ts.fujitsu.com/contact/servicedesk"](http://support.ts.fujitsu.com/contact/servicedesk))
- svého distributora
- svého prodejce

Přejeme mnoho zábavy s vaším novým systémem Fujitsu!



Vydavatel / kontaktní adresa v EU

Fujitsu Technology Solutions GmbH

Mies-van-der-Rohe-Strasse 8

80807 München, Německo

["http://www.fujitsu.com/fts/"](http://www.fujitsu.com/fts/)

Copyright

© Fujitsu Technology Solutions 2013. Všechna práva vyhrazena.

Datum vydání

11/2013

Objednáací číslo: A26391-K397-Z320-1-2D19, vydání 1

FUJITSU LIFEBOOK T734

Návod k obsluze

Inovační technologie	7
Přípojky a ovládací prvky	9
Důležité pokyny	13
První uvedení vašeho přístroje do provozu	16
Práce s notebookem	19
Bezpečnostní funkce	69
Připojení externích zařízení	76
Demontáž a instalace komponent při servisu	82
Nastavení v nástroji BIOS Setup Utility	90
Řešení problémů a rady	93
Technické údaje	100
Pokyny výrobce	104
Rejstřík	110

Poznámka

Upozornění k popisu výrobku odpovídají designovým zadáním společnosti Fujitsu a za účelem porovnání jsou dány k dispozici. Skutečné výsledky se mohou na základě více faktorů lišit. Vyhraujeme si právo na změny technických údajů bez předchozího upozornění. Společnost Fujitsu není zodpovědná za žádné technické nebo redakční chyby resp. vynechané texty.

Výstražný symbol

Fujitsu, logo Fujitsu a LIFEBOOK jsou registrované ochranné známky společnosti Fujitsu Limited nebo jejích dceřiných společností s platností v USA a dalších zemích.

Microsoft a Windows jsou ochranné známky resp. registrované ochranné známky společnosti Microsoft Corporation ve Spojených státech amerických anebo dalších zemích.

Adobe Reader je ochranná známka společnosti Adobe Systems Incorporated.

Sony a Memory Stick jsou ochranné známky společnosti Sony Electronics, Inc.



Vyrobeno na základě licence udělené společností DTS Licensing Limited. DTS a příslušné logo jsou registrované ochranné známky a DTS Boost je ochranná známka společnosti DTS, Inc. Výrobek obsahuje software. © DTS, Inc. Všechna práva vyhrazena.

Všechny ostatní zde uvedené ochranné známky jsou majetkem příslušných vlastníků.

Copyright

Bez předchozího písemného souhlasu společnosti Fujitsu se nesmí žádná část tohoto zveřejněného dokumentu kopírovat, reprodukovat nebo překládat.

Bez písemného souhlasu společnosti Fujitsu se nesmí žádná část tohoto zveřejněného dokumentu žádným elektronickým způsobem ukládat nebo přenášet.

Obsah

Inovační technologie	7
Další informace	7
Zobrazovací prostředky	8
Přípojky a ovládací prvky	9
Důležité pokyny	13
Bezpečnostní pokyny	13
Dodatečné bezpečnostní pokyny pro zařízení s radiovémi komponentami	13
Úspora energie	14
Úspora energie ve Windows	14
Na cestách s notebookem	14
Než se vydáte na cestu	14
Přeprava notebooku	15
Čištění notebooku	15
První uvedení vašeho přístroje do provozu	16
Vybalení a kontrola přístroje	16
Výběr místa postavení	17
Připojení síťového adaptéru	17
První zapnutí přístroje	18
Práce s notebookem	19
Indikátory stavu	19
Otevření notebooku	21
Zapnutí notebooku	22
Programování vypínače	22
Rozmanité využití notebooku	23
Přestavení z polohy notebook na tablet PC	23
Volba formátu monitoru (formát na výšku nebo na šířku)	25
Přestavení z polohy PC tablet na notebook	26
Vypnutí notebooku	27
Zavření notebooku	28
Rozpoznávání ručně napsaných textů a symbolů	28
Monitor LCD	29
Senzor okolního světla	29
Použití přístroje jako tablet PC	30
Ovládání pomocí prstů	30
Použití pera	35
Použití přístroje jako notebooku	38
Touchpad a tlačítka touchpadu	38
Klávesnice	40
Virtuální číslíkový blok	42
Nastavení země a klávesnice	42
Klávesové zkratky	42
Tlačítka tabletu	44
Programování tlačítek tabletu	45
Webová kamera	46
Akumulátor	47
Nabíjení, ošetřování a údržba akumulátoru	47
Vyjmutí a vložení akumulátoru	48
Indikátor stavu nabití akumulátoru	50

Moduly	51
Demontáž modulu	51
Instalace modulu	52
Optická jednotka	52
Manipulace s datovými nosiči	52
Indikátor CD/DVD	53
Vložení nebo vyjmutí datového nosiče	53
Ruční vyjmutí (nouzové vyjmutí)	54
Za účelem odstranění prachu demontujte a namontujte kryt přístroje (kryt větrací štěrby)	54
Použití funkce pro úsporu elektrické energie	56
Paměťové karty	57
Podporovaný formát	57
Vložení paměťové karty	57
Vyjmutí paměťové karty	57
Karty ExpressCard	58
Vložení karty	58
Vyjmutí karty	59
Reproduktory a mikrofony	59
SIM karta	60
Vložení karty SIM	60
Vyjmutí karty SIM	60
Volitelné bezdrátové komponenty bezdrátové místní sítě LAN / Bluetooth / UMTS / LTE	61
Zapnutí a vypnutí rádiových komponent	61
Zařízení WLAN přístupu	62
Přístup přes UMTS/LTE	62
Anténa UMTS/LTE	62
Ethernet a LAN	63
Váš replikátor portů (volitelné vybavení)	63
Přípojky na replikátoru portů	64
Postavení replikátoru portů	65
Připojení notebooku k replikátoru portů	66
Zapnutí notebooku prostřednictvím replikátoru portů	67
Vypnutí notebooku přes replikátor portů	67
Odpojení notebooku od replikátoru portů	68
Bezpečnostní funkce	69
Stručný přehled bezpečnostních funkcí	69
Nastavení snímače otisků prstů	70
Používání bezpečnostního zámku	70
Nastavení ochrany heslem v nástroji BIOS-Setup-Utility	71
Ochrana nástroje BIOS-Setup-Utility (heslo správce a heslo uživatele k pevnému disku)	71
Ochrana spuštění operačního systému heslem	72
Ochrana pevného disku heslem	73
Použití bezpečnostní funkce tlačítek tabletu	74
Nastavení hesla správce	74
Nastavení uživatelského hesla	74
Zadávání hesel prostřednictvím tlačítek tabletu	74
Trusted Platform Module - TPM (v závislosti na přístroji)	75
Aktivace TPM	75
Deaktivace TPM	75
Připojení externích zařízení	76
Připojení externího monitoru	77

Připojení externího monitoru na DisplayPort	78
Přípojka HDMI	78
Připojení USB přístrojů	79
Port USB s funkcí nabíjení (Anytime USB charge)	80
Správné odebrání zařízení připojených k rozhraní USB	80
Napojení externích audiozařízení	81
Přípojka pro mikrofon / linkový vstup	81
Audio přípojka pro sluchátka	81
Demontáž a instalace komponent při servisu	82
Pokyny k instalaci a demontáži konstrukčních skupin a prvků	82
Příprava demontáže součástí	83
Vyjmutí a vložení rozšíření paměti	83
Sejmutí krytu	84
Demontáž paměťového modulu	84
Instalace paměťového modulu	85
Montáž krytu	85
Vyjmutí a vložení pevného disku	86
Sejmutí krytu	86
Vyjmutí pevného disku	87
Instalace pevného disku	88
Montáž krytu	89
Dokončení demontáže součástí	89
Nastavení v nástroji BIOS Setup Utility	90
Spustíte nástroj BIOS-Setup-Utility	90
Obsluha nástroje BIOS-Setup-Utility	90
Ukončení nástroje BIOS Setup Utility	91
Exit Saving Changes - Uložení nastavení a ukončení nástroje BIOS Setup Utility	91
Exit Discarding Changes – Zamítnutí změn a ukončení nástroje BIOS Setup Utility	91
Load Setup Defaults – Použití standardních nastavení	91
Discard Changes – Zamítnutí změn bez ukončení nástroje BIOS Setup Utility	91
Save Changes - Uložení změn, aniž by byl ukončen nástroj BIOS Setup Utility	91
Save Changes and Power Off	92
Řešení problémů a rady	93
Pomoc v případě problémů	93
Nesprávný aktuální čas nebo datum notebooku	94
Indikace akumulátoru nesvítí	94
Při zadání určitých znaků na klávesnici se nyní píší číslice	94
LCD monitor notebooku zůstává tmavý	94
Špatně čitelné údaje na LCD monitoru notebooku	95
Tmavá externí obrazovka	95
Zobrazení na externí obrazovce se neobjeví nebo putuje	95
Kurzor nesleduje přesně pohyby pera	96
Ovládání perem nefunguje	96
Notebook se po zapnutí nespustí	96
Notebook nefunguje	97
Tiskárna netiskne	97
Bezdrátové spojení se sítí nefunguje	97
Akumulátor se příliš rychle vybíjí	98
Akustická chybová zpráva	98
Chybové zprávy na monitoru	98

Technické údaje	100
Notebook	100
Replikátor portů (doplněk)	102
Akumulátor	102
Síťový adaptér určený k použití s přenosným počítačem a replikátorem portu	103
Pokyny výrobce	104
Likvidace a recyklace	104
Prohlášení o shodě (Declarations of Conformity)	104
Značka CE	104
Regulatory notices	105
Regulatory information for notebooks without radio device	105
DOC (Industry CANADA) Notices	106
FCC Regulatory information for notebooks with radio device	108
Rejstřík	110

Inovační technologie

... a ergonomický design činí z vašeho přístroje spolehlivého společníka s vysokou úrovní uživatelské přívětivosti.

Zavedení operačního systému je velmi rychlé a přístroj je tak rychle připraven k práci. Díky vysoké kapacitě akumulátoru notebook nabízí obzvláště dlouhou provozní dobu.

Pomocí uživatelsky přívětivého nástroje "BIOS Setup Utility" lze ovládat hardware vašeho notebooku a chránit váš systém před nepovolaným přístupem tím, že použijete výkonné funkce ochrany prostřednictvím hesla.



Informace k přípojkám a ovládacím prvkům vašeho notebooku naleznete v kapitole ["Přípojky a ovládací prvky"](#), [Strany 9](#).

Další informace









Ovladače pro váš přístroj naleznete na naší internetové stránce. V provedení z výroby tento přístroj nepodporuje jiné operační systémy. Fujitsu Technology Solutions nepřevzme žádné ručení při použití jiných operačních systémů.

Části tohoto návodu týkající se softwaru se vztahují na produkty společnosti Microsoft, pakliže jsou tyto produkty součástí dodávky vašeho přístroje.

Při instalaci jiných softwarových produktů respektujte návody na obsluhu od výrobce.

Zobrazovací prostředky

	označuje pokyny, při jejichž nedodržování je ohroženo vaše zdraví, funkčnost vašeho přístroje nebo bezpečnost vašich dat. V případě závad přístroje způsobených nedodržováním těchto pokynů zaniká záruka.
	označuje důležité informace pro správné zacházení s přístrojem.
	označuje pracovní krok, který je třeba provést.
	označuje výsledek
Toto písmo	označuje zadání, která provádíte pomocí klávesnice v programovém dialogu nebo příkazovém řádku, např. vaše heslo (Name123) nebo příkaz pro spuštění programu (start.exe)
Toto písmo	označuje informace, které program zobrazuje na monitoru, např.: Instalace je dokončena!
Toto písmo	označuje <ul style="list-style-type: none"> výrazy a texty na pracovní ploše softwaru, např.: Klepněte na <i>Uložit</i>. názvy programů nebo souborů, např. <i>Windows</i> nebo <i>setup.exe</i>.
"Toto písmo"	označuje <ul style="list-style-type: none"> křížové odkazy na jiný oddíl např. "Bezpečnostní upozornění" křížové odkazy na jiné zdroje, např. webovou adresu: Více informací je uvedeno na stránce "http://www.fujitsu.com/fts/". Názvy disků CD, DVD a označení a názvy jiných materiálů, např.: "CD/DVD Drivers & Utilities" nebo příručka "Bezpečnost/Ustanovení"
 Klávesa	označuje klávesu na klávesnici, např.: 
Toto písmo	označuje výrazy nebo texty, na které je kladen důraz, např.: Nevypínejte přístroj

Přípojky a ovládací prvky

V této kapitole jsou představeny jednotlivé hardwarové součásti vašeho přístroje. Získáte přehled o indikátorech a přípojkách přístroje. Před zahájením práce s přístrojem se s těmito prvky seznámte.

Otevřený notebook

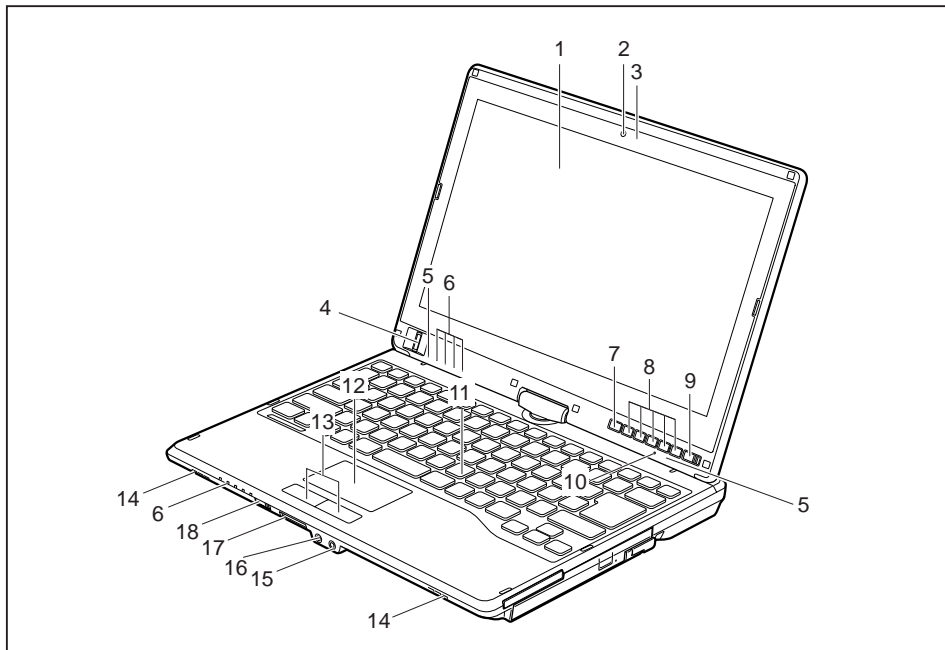

1 = Monitor LCD

2 = Webová kamera (volitelné vybavení)

3 = LED indikátor webové kamery

4 = Snímač otisků prstů

5 = Mikrofon

6 = Indikátory stavu

7 = Klávesa Windows

8 = Tlačítka tabletu

9 = Vypínač

10 = Senzor okolního světla

11 = Klávesnice

12 = Touchpad

13 = Tlačítka touchpadu

14 = Reproduktor

15 = Přípojka pro mikrofon

16 = Přípojka pro sluchátka

17 = Slot pro paměťové karty

18 = Vypínač bezdrátových komponent

Levá strana

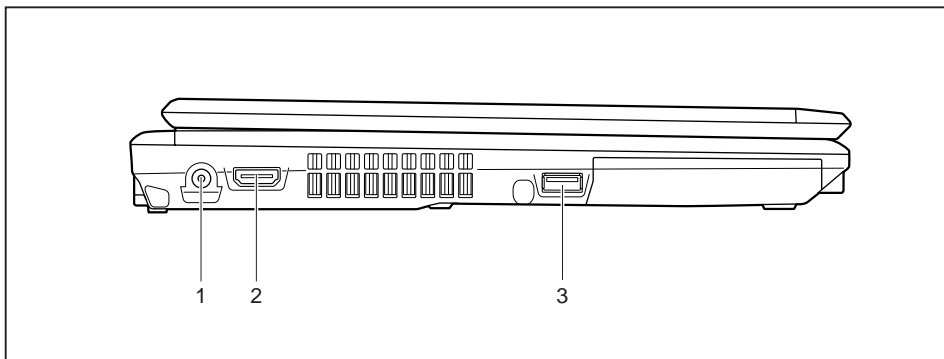

- 1 = Zástrčka pro stejnosměrné napětí (DC IN) 3 = Konektor USB s funkcí nabíjení (Anytime USB charge, USB 3.0)
2 = Přípojka HDMI

Zadní strana

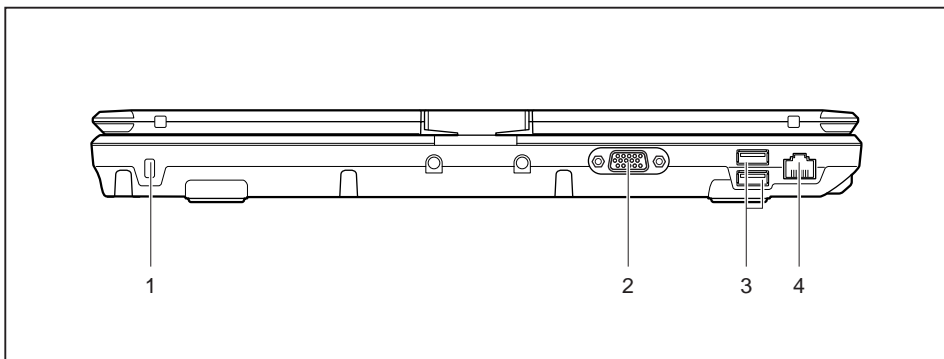

- 1 = Bezpečnostní zámek 3 = Přípojka USB (USB 2.0)
2 = Přípojka VGA pro monitor 4 = Přípojka pro místní síť

Pravá strana

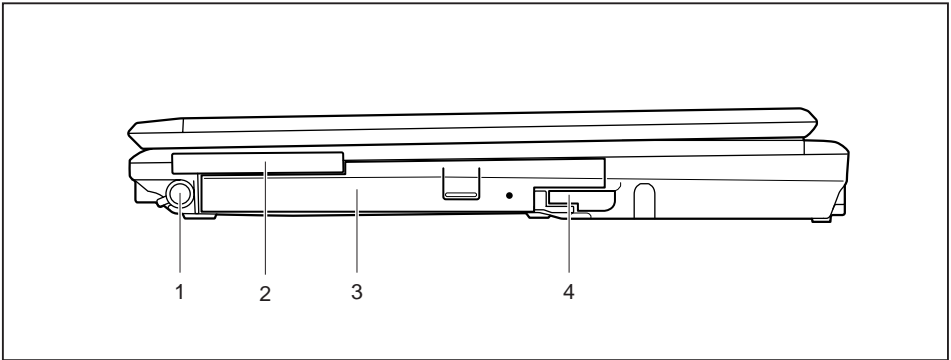

1 = Zásuvná pozice pro pero

2 = Zásuvná pozice pro karty ExpressCard

3 = Pozice pro modul s optickou jednotkou

4 = Uvolňovací západka pro šachtu modulů

Spodní strana

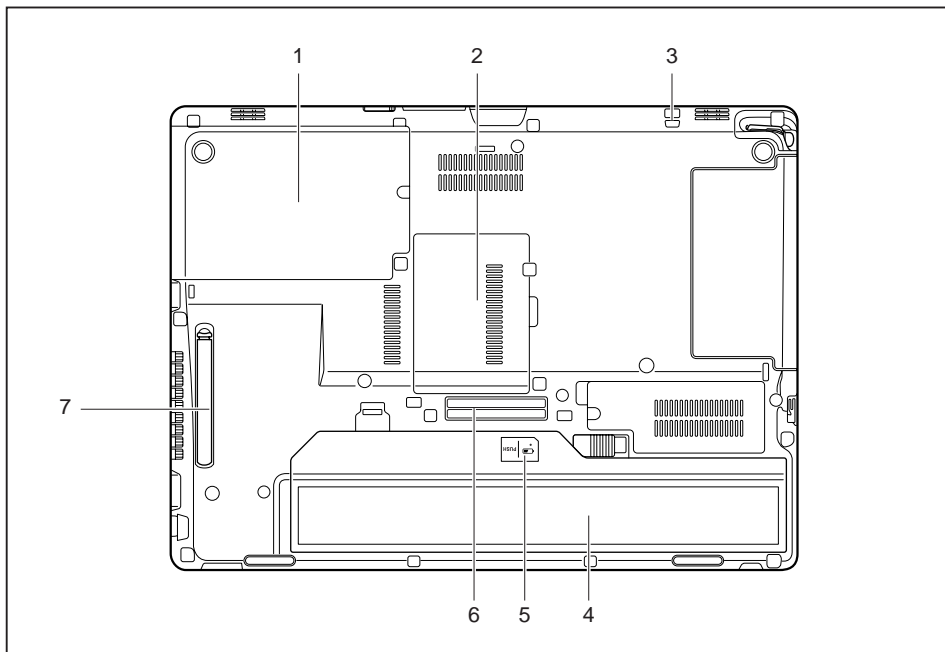

- 1 = Servisní přihrádka pro pevný disk
- 2 = Pozice pro paměť
- 3 = Očko pro upevnění šňůrky pera
- 4 = Akumulátor se zásuvným místem pro SIM kartu pod akumulátorem

- 5 = Indikátor stavu nabití akumulátoru
- 6 = Připojka pro replikátor portů
- 7 = Kryt větracích otvorů

Důležité pokyny



V této kapitole naleznete bezpečnostní pokyny, kterých musíte při zacházení s notebookem bezpodmínečně dbát. Ostatní pokyny Vám poskytují užitečné informace k Vašemu notebooku.

Bezpečnostní pokyny



Dodržujte bezpodmínečně bezpečnostní pokyny uvedené v příručce "Bezpečnost/pravidla použití" a následující bezpečnostní pokyny.

Věnujte pozornost odstavcům v příručce, které jsou označeny tímto symbolem.

Při připojování a odpojování kabelů dodržujte pokyny uvedené v tomto návodu k obsluze.

Než uvedete notebook do provozu a poprvé jej zapnete, respektujte pokyny pro okolní podmínky v kapitole "[Technické údaje](#)", [Strany 100](#) a kapitolu "[První uvedení vašeho přístroje do provozu](#)", [Strany 16](#).

Při čištění dodržujte pokyny uvedené v části "[Čištění notebooku](#)", [Strany 15](#).

Dbejte na doplňující bezpečnostní pokyny pro zařízení s komponentami pro bezdrátový přenos v příručce "Bezpečnost/pravidla použití".

Věnujte pozornost pokynům v kapitole "[Demontáž a instalace komponent při servisu](#)", [Strany 82](#).

Tento notebook odpovídá příslušným bezpečnostním předpisům pro zařízení informační techniky. Pokud máte dotazy ohledně toho, jestli můžete notebook postavit v určitém prostředí, obraťte se prosím na vaši prodejnu nebo na naši Hotline/Service Desk.

Dodatečné bezpečnostní pokyny pro zařízení s radiovými komponentami

Je-li ve vašem notebooku integrováno bezdrátové komunikační zařízení (Wireless LAN, Bluetooth, UMTS, LTE), je nutné při zacházení s přístrojem bezpodmínečně upozornění:

- Pokud jste v letadle nebo jedete autem, bezdrátová zařízení vypněte.
- Vypněte bezdrátová zařízení, pokud jste v nemocnici, na operačním sále nebo v blízkosti lékařských elektronických systémů. Přenášené rádiové vlny by mohly negativně ovlivňovat funkci lékařských přístrojů.
- Vypněte bezdrátová zařízení, když zařízení přenesete do blízkosti zápalných plynů nebo do prostředí ohroženého výbuchem (např. čerpací stanice, lakovna), neboť by přenášené rádiové vlny mohly vyvolat explozi nebo požár.



Informace o zapnutí a vypnutí bezdrátových komponent najdete v kapitole "[Zapnutí a vypnutí radiových komponent](#)", [Strany 61](#).

Úspora energie

Notebook vypínejte, když jej nepotřebujete. Externí, připojené přístroje vypínejte, jestliže je nepoužíváte. Když využijete funkce pro úsporu elektrické energie, spotřebuje notebook méně energie. Takto můžete s notebookem déle pracovat, než bude nutné nabít akumulátor.



Zvýší se energetická účinnost a sníží zatížení životního prostředí. Ušetříte náklady a chráníte životní prostředí.

Úspora energie ve Windows

- ▶ Využijte možných funkcí pro úsporu elektrické energie, které jsou popsány v kapitole "[Použití funkce pro úsporu elektrické energie](#)", [Strany 56](#).

Na cestách s notebookem

Při cestování s notebookem respektujte následující pokyny.

Než se vydáte na cestu

- ▶ Zálohujte důležitá data na pevném disku.
- ▶ Bezdrátovou komponentu z důvodů bezpečnosti dat vypněte. Při bezdrátovém přenosu dat by mohly data přijímat i nepovolané třetí osoby.



Pokyny pro aktivování zakódovaných dat naleznete v dokumentaci k vašim bezdrátovým komponentám.

- ▶ Jestliže chcete notebook používat během letu, zeptejte se leteckého personálu, zda je to povoleno.

Když cestujete do zahraničí

- ▶ Při cestě do ciziny se ujistěte, zda síťový adaptér lze připojit k místnímu síťovému napětí. Pokud to není možné, obstarajte si pro váš notebook vhodný síťový adaptér. Nepoužívejte žádné jiné transformátory napětí!
- ▶ Zkontrolujte, zda je místní síťové napětí slučitelné s dodaným síťovým kabelem. Pokud tomu tak není, kupte síťový kabel, který splňuje místní požadavky.
- ▶ U příslušného úřadu země, kam chcete cestovat, si zjistěte, zda tam smíte provozovat notebook s instalovanou bezdrátovou komponentou (viz také "[Značka CE](#)", [Strany 104](#)).

Přeprava notebooku



Chraňte notebook před silnými otřesy a před extrémními teplotami (např. následkem slunečního záření do auta).

- ▶ Pokud je váš přístroj vybaven optickou jednotkou, vyjměte všechny datové nosiče (např. CD, DVD) z jednotek.
- ▶ Vypněte notebook.
- ▶ Vytáhněte elektrickou zástrčku síťového adaptéru a všech externích přístrojů ze zásuvky.
- ▶ Odpojte kabel síťového adaptéru a datové kabely všech externích přístrojů.
- ▶ Monitor LCD zavřete.
- ▶ Pro přepravu používejte vhodný kufřík na notebook, který chrání před nárazy a údery.

Čištění notebooku



Vnitřní prostor skříně přístroje smí čistit pouze autorizovaný odborný personál.

Používejte pouze speciální čisticí prostředky pro počítače. Běžné čisticí prostředky pro domácnost a politury by mohly poškodit popis klávesnice a notebooku, povrchovou úpravu nebo vlastní notebook.

Dbejte na to, aby se do vnitřku notebooku nedostala žádná kapalina.

Monitor LCD je velmi citlivý na poškrábání! Povrch monitoru čistěte jen velmi měkkou, mírně navlhčenou utěrkou.

- ▶ Vypněte notebook.
 - ▶ Aby se zabránilo nechtěnému zapnutí přístroje, vytáhněte síťovou zástrčku síťového adaptéru ze zásuvky a vyjměte akumulátor (viz kapitola "[Vyjmutí a vložení akumulátoru](#)", [Strany 48](#)).
 - ↳ Povrch skříně můžete očistit suchou utěrkou. Při silném znečištění použijte vlhkou utěrku, kterou jste namočili do vody s jemným prostředkem na mytí nádobí a dobře vyždímali. Klávesnici a touchpad, pokud je použit, můžete čistit dezinfekčními utěrkami.
- Dbejte na to, aby se dovnitř přístroje nedostala vlhkost!

První uvedení vašeho přístroje do provozu



Věnujte pozornost kapitole "[Důležité pokyny](#)", [Strany 13](#).

Jestliže je Váš notebook vybaven operačním systémem Windows, jsou potřebné ovladače hardwaru a dodaný software již předem nainstalovány.

Před prvním zapnutím připojte přístroj na síťové napětí přes síťový adaptér, viz "[Připojení síťového adaptéru](#)", [Strany 17](#). Síťový adaptér musí být k síti připojen během celého instalačního procesu.

Při prvním zapnutí Vašeho notebooku bude provedena zkouška systému. Mohou se zobrazit různá hlášení. Monitor může po krátkou dobu zůstat tmavý nebo blikat.

Postupujte podle pokynů na monitoru.

Přístroj nesmíte během procesu prvního uvedení do provozu v žádném případě vypnout.

Při dodání se akumulátor nachází v přihrádce notebooku nebo je přiložen samostatně. Když chcete s notebookem pracovat v akumulátorovém režimu, musí být akumulátor nabitý.

Při mobilním použití zásobuje zabudovaný akumulátor notebook potřebnou energii. Dobu provozu můžete zvýšit, když využijete funkce pro úsporu elektrické energie.

Způsob, jakým máte k vašemu přístroji připojit externí zařízení (např. myš, tiskárnu), je popsán v provozním návodu k vašemu přístroji.

Vybalení a kontrola přístroje



Pokud zjistíte škody vzniklé při přepravě, informujte neprodleně Vaši prodejnu!

- ▶ Vybalte všechny díly.
- ▶ Prohlédněte přístroj, jestli se při přepravě zjevně nepoškodil.



Uschovejte originální balení pro případné odeslání.

Výběr místa postavení



Předtím, než přístroj postavíte, měli byste pro něj měli vybrat vhodné místo. Respektujte přítom následující pokyny:

- Nikdy přístroj ani síťový adaptér nestavte na podložku, která není odolná vůči teplotě. Následkem může být poškození podložky.
- Přístroj nikdy nestavte na měkký podklad (např. koberec, čalouněný nábytek, postel). Tím by se mohlo blokovat větrání a to by mohlo mít za následek škody z přehřátí.
- Během normálního provozu se spodní strana přístroje zahřívá. Delší kontakt s pokůzkou může být nepříjemný nebo může dokonce způsobit popáleniny.
- Postavte přístroj na pevnou, rovnou a neklouzavou podložku. Upozorňujeme, že pryžové nohy přístroje mohou zanechávat otisky na snadno poškoditelném povrchu.
- Kolem přístroje a síťového adaptéru musí být z důvodu řádného větrání volný prostor nejméně 100 mm (3,97 palce).
- Nikdy nezakrývejte větrací otvory přístroje.
- Přístroj by neměl být vystavován extrémním okolním podmínkám. Chraňte přístroj před prachem, vlhkostí a horkem.

Připojení síťového adaptéru



Dodržujte bezpečnostní pokyny v příložené příručce "Bezpečnost/pravidla použití".

Síťové vedení, které tvoří součást dodávky, odpovídá požadavkům země, ve které jste přístroj zakoupili. Dbejte na to, aby bylo síťové vedení povoleno pro zemi, ve které je používáno.

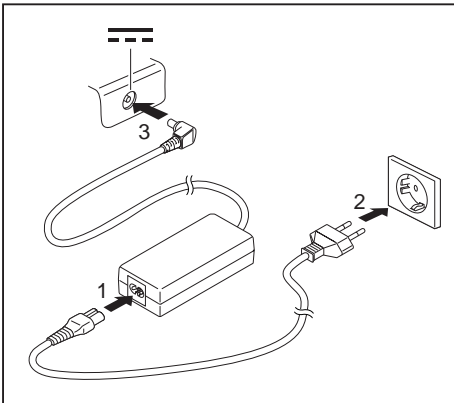

- ▶ Připojte síťový kabel (1) na síťový adaptér.
- ▶ Připojte síťový kabel (2) do zásuvky.
- ▶ Připojte kabel síťového adaptéru (3) do zásuvky stejnosměrného napětí (DC IN) přístroje.

První zapnutí přístroje



U zařízení s vypínačem pro bezdrátové komponenty: Před zapnutím zařízení přepněte vypínač pro bezdrátové komponenty do polohy „ON“.

Když přístroj zapínáte poprvé, instaluje a konfiguruje se software, který Vám byl dodán. Vzhledem k tomu, že se tento proces nesmí přerušit, měli byste pro něj naplánovat určitou dobu a připojit notebook přes síťový adaptér na síťové napětí.

Během instalace se přístroj smí znovu spustit jen na výzvu!

Aby Vám bylo usnadněno uvedení Vašeho přístroje do provozu, je již operační systém na pevném disku předem nainstalován.

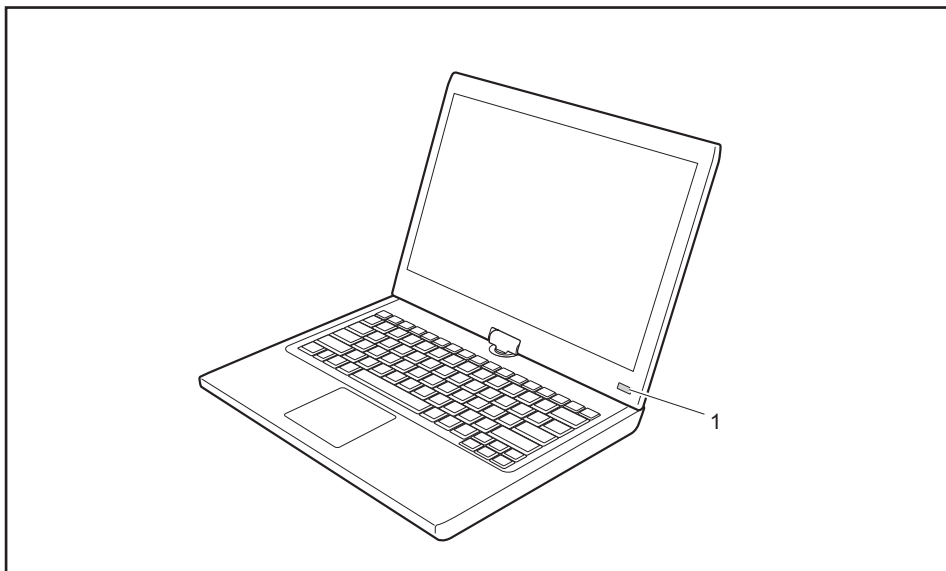

- ▶ Notebook zapnete posunutím vypínače (1) doprava.
- ↳ Vypínač se automaticky vrátí do své výchozí polohy.
- ▶ V průběhu instalace sledujte pokyny na obrazovce.



Jestliže je ve vašem přístroji instalován operační systém Windows, můžete najít další informace o systému, ovladače, pomocné programy, aktualizace, příručky atd. přímo ve vašem přístroji nebo na našich internetových stránkách ["http://www.fujitsu.com/fts/support/"](http://www.fujitsu.com/fts/support/).

Informace a nápovědu k funkcím systému Windows naleznete na internetových stránkách ["http://windows.microsoft.com"](http://windows.microsoft.com).

Práce s notebookem

V této kapitole jsou popsány základy obsluhy Vašeho notebooku. Způsob, jakým máte na notebook připojit externí přípoje (např. myš, tiskárnu), je popsán v kapitole ["Připojení externích zařízení"](#), Strany 76.









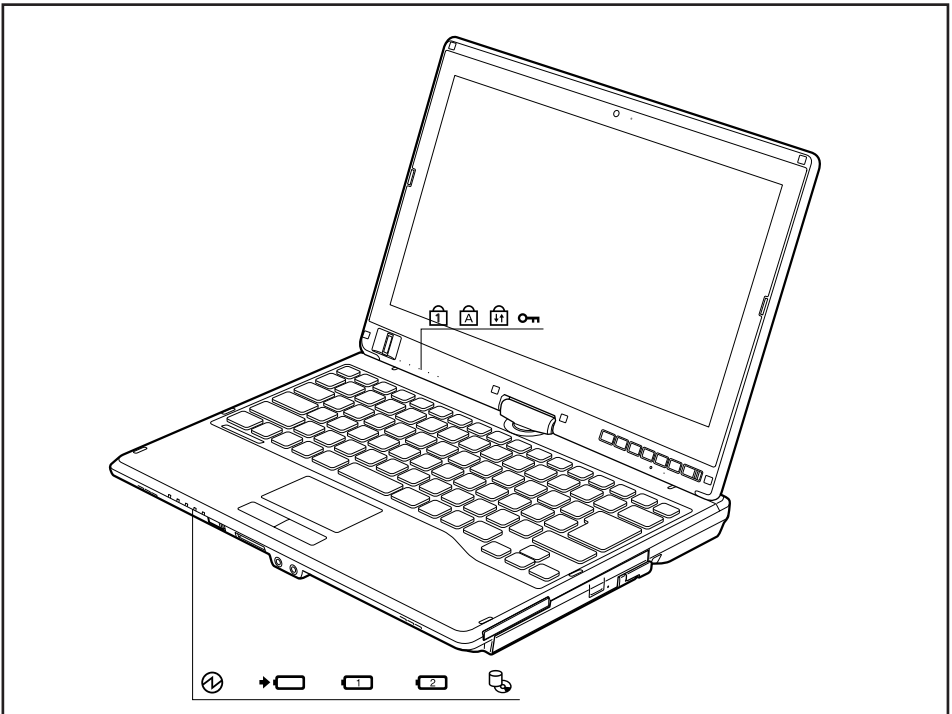

Věnujte pozornost pokynům v kapitole ["Důležité pokyny"](#), Strany 13.

Indikátory stavu

Indikátory stavu informují o stavech napájení proudem, jednotek a funkcí klávesnice apod.



Indikátor stavu	Popis
	<p>Indikátor provozu</p> <ul style="list-style-type: none"> Indikátor svítí: Notebook je zapnutý. Indikátor bliká: Notebook je v režimu spánku (Save-to-RAM). Indikátor nesvítí: Notebook je vypnutý nebo je v režimu Save to Disc.
	<p>Indikátor nabíjení akumulátoru</p> <p>Indikátor nabíjení akumulátoru udává, zda je zabudován akumulátor a zda se nabíjí.</p>
	<p>Indikátor akumulátoru</p> <p>Tento popis platí pro oba akumulátory.</p> <p>Indikátor akumulátoru udává stav nabití zabudovaného akumulátoru.</p> <ul style="list-style-type: none"> Indikátor svítí zeleně: Akumulátor je nabitý v rozsahu 51 % až 100 %. Indikátor svítí oranžově: Akumulátor je nabitý v rozsahu 13 % až 50 %. Indikátor svítí červeně: Akumulátor je nabitý v rozsahu 0 % až 12 %. Indikátor bliká oranžově: Stav nabití akumulátoru se kontroluje (po dobu čtyř sekund po zabudování akumulátoru). Indikátor bliká červeně: Akumulátor je vadný. Indikátor nesvítí: Akumulátor není vložen. <p>Upozornění: Stav nabití můžete kontrolovat také přímo na hlavním akumulátoru.</p>
	<p>Indikátor pevného disku</p> <p>Indikátor svítí: Probíhá přístup na jednotku pevného disku nebo na CD/DVD v optické jednotce notebooku.</p>
	<p>Indikátor zámku číselné klávesnice (Num Lock)</p> <p>Indikátor svítí: Byla stisknuta klávesa [Num]. Aktivuje se virtuální číselná klávesnice. Nyní lze zadávat znaky, které jsou uvedeny v pravé horní části jednotlivých kláves.</p>
	<p>Indikátor psaní velkých písmen (Caps Lock)</p> <p>Indikátor svítí: Byla stisknuta klávesa Caps Lock. Veškerá písmena budou nyní velká. V případě klávesy s několikanásobným popisem se napíše horní, levý znak.</p>
	<p>Indikátor rolování (Scroll Lock)</p> <p>Indikátor svítí: Byla stisknuta klávesová zkratka [FN] + [Ro]. Význam závisí na daném aplikačním programu.</p>
	<p>Indikátor uzamknutí počítače</p> <p>Indikátor svítí: Váš pracovní prostor je zajištěn bezpečnostními funkcemi notebooku.</p>

Otevření notebooku

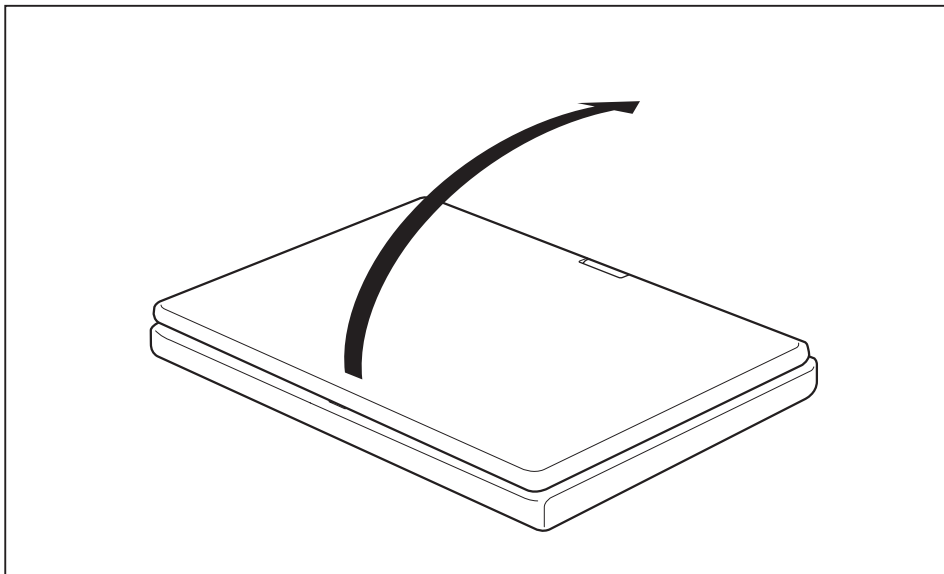

- ▶ Odklopte LCD obrazovku nahoru.

Zapnutí notebooku

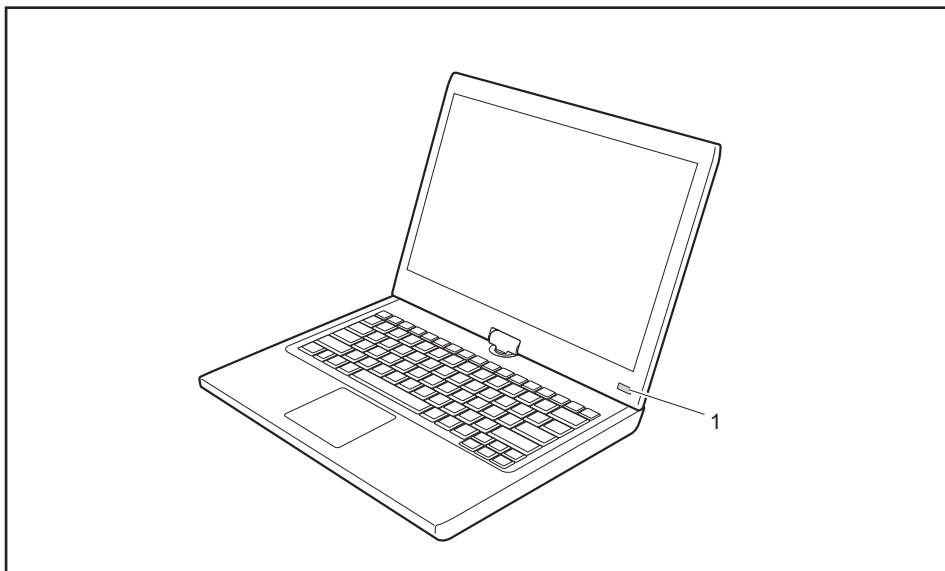

- ▶ Notebook zapnete posunutím vypínače (1) doprava.
- ↳ Vypínač se automaticky vrátí do výchozí polohy.
Dokud je systém zapnut, svítí vypínač (1).

Programování vypínače

Vypínač lze naprogramovat:

Operační systém	Nabídka
Windows 7	<i>Start - (Nastavení) - Ovládací panely - Systém a zabezpečení - Možnosti napájení</i>
Windows 8.1	<i>Pracovní plocha systému Windows 8.1 – Ovládací panely – Hardware a zvuk – Možnosti napájení</i>



Jestliže jste zadali heslo, musíte je při výzvě zadat, aby se operační systém mohl spustit. Bližší informace naleznete v kapitole ["Bezpečnostní funkce", Strany 69.](#)

Rozmanité využití notebooku

Při každodenní práci můžete notebook zcela libovolně používat jako tablet nebo jako notebook.



Dávejte pozor na směr otáčení v následujícím popisu! Na škody vzniklé otáčením nesprávným směrem záruku neposkytujeme.

Dbejte na to, že displejem nelze otočit zcela kolem jeho vlastní osy!

Přestavení z polohy notebook na tablet PC

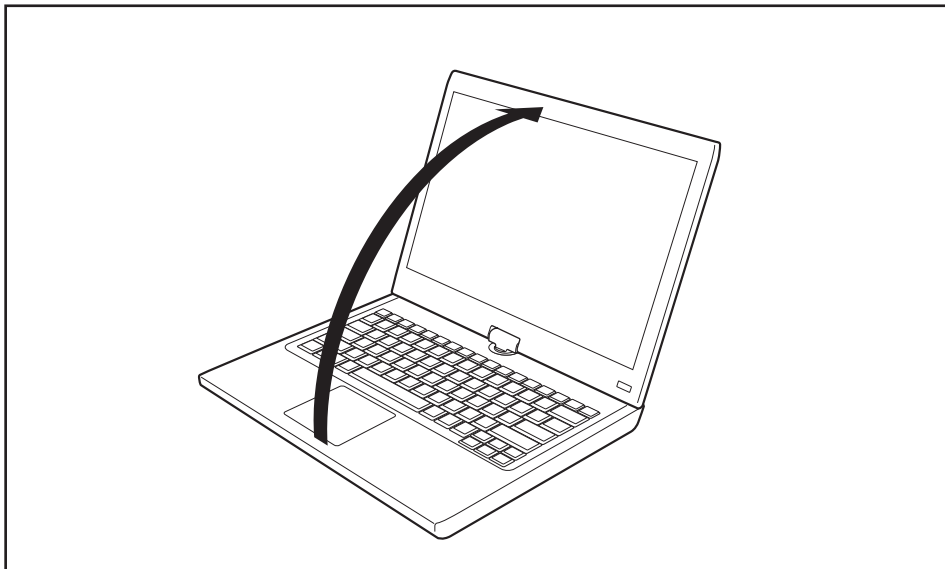

- Nastavte LCD obrazovku do svislé polohy.

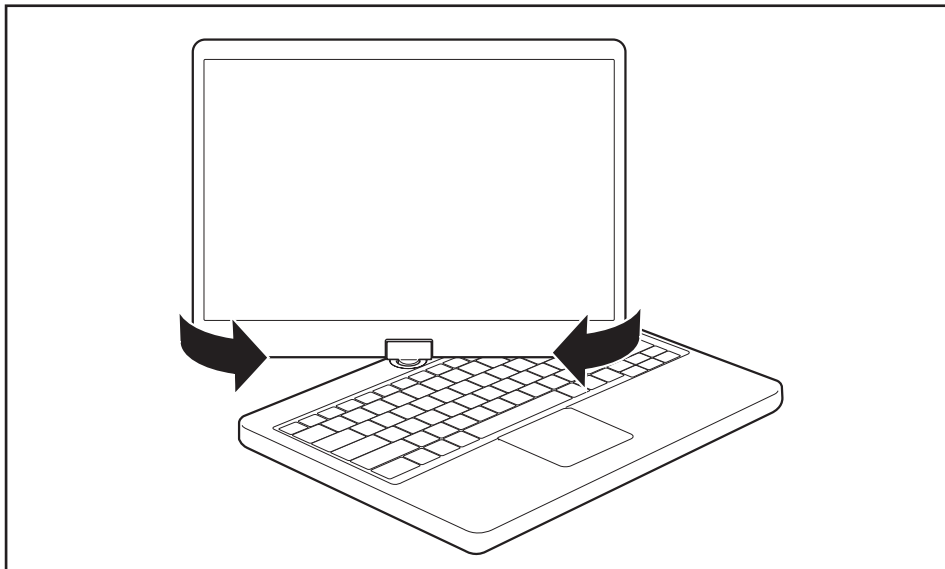

- ▶ Uchopte monitor co nejniže na obou stranách. Otočte monitorem ve směru šipky doleva nebo doprava. Zpočátku je patrný malý odpor, poté lze monitorem otáčet lehce a bez překážky.
- ▶ Otáčejte dále obrazovkou, dokud nebude obrácena o 180° a kloub nezapadne.

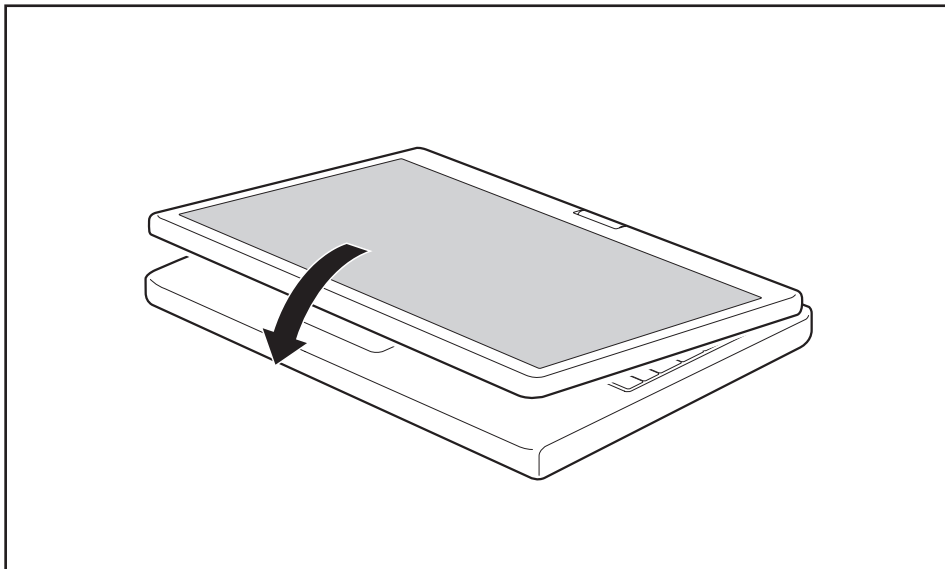

► Poté obrazovku sklopte dolů tak, aby její zadní strana přiléhala ke klávesnici.

↳ Monitor je nyní bezpečně upevněn v pozici počítače tablet PC.

Volba formátu monitoru (formát na výšku nebo na šířku)

Můžete si vybrat, zda chcete displej používat na výšku nebo na šířku. Pro přepnutí mezi formátem na výšku nebo na šířku stiskněte tlačítko tabletu: 



Windows 7

Tato nastavení lze změnit v nabídce Fujitsu nebo v nabídce *Start - (Nastavení -) Ovládací panely - Hardware a zvuk - Zobrazení - Nastavení*.



Windows 8.1

Toto nastavení můžete změnit v části *Pracovní plocha systému Windows 8.1 – Ovládací panely – Hardware a zvuk – Windows Mobility Center / Otočit obrazovku*.



V položce *Nastavení tabletu Fujitsu* v nabídce Fujitsu jsou uloženy profily pro provoz v různých formátech displeje. Tyto profily jsou předem nastaveny standardními konfiguracemi a lze je libovolně měnit.

Tato nastavení se vztahují nejen na nastavení displeje na počítači Tablet PC, nýbrž také na připojené externí monitory.

Přestavení z polohy PC tablet na notebook

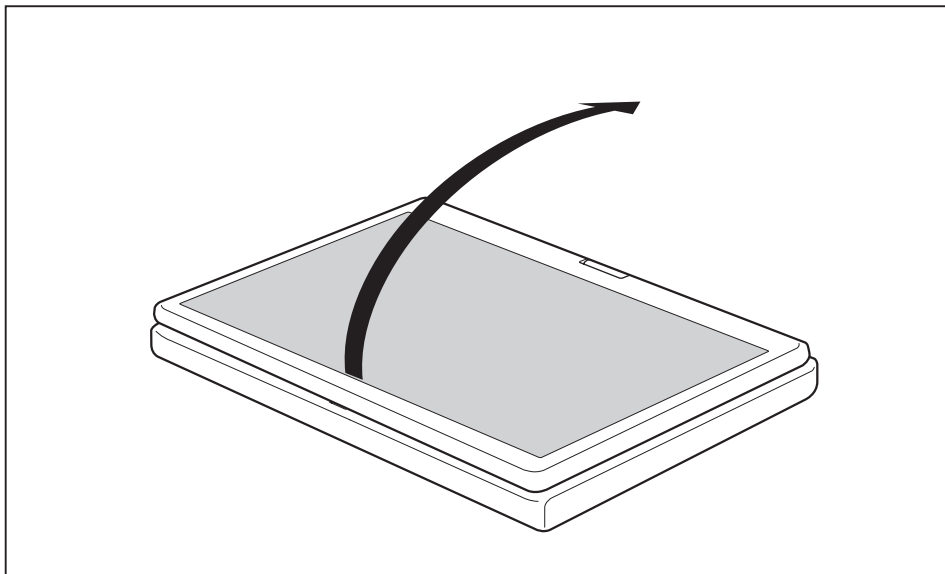

- ▶ Nastavte LCD obrazovku do svislé polohy.

i

Dávejte pozor na směr otáčení v následujícím popisu! Na škody vzniklé otáčením nesprávným směrem záruku neposkytujeme.

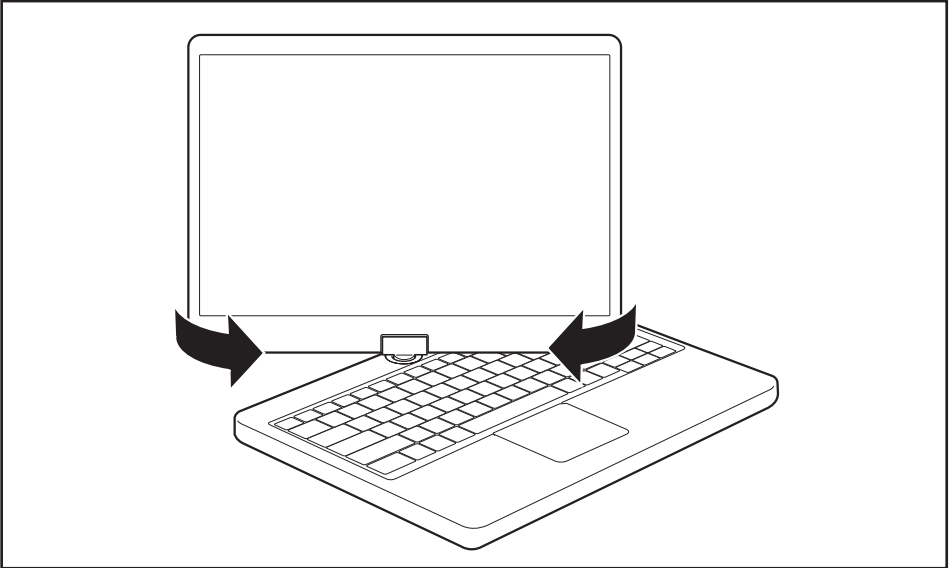

- ▶ Uchopte displej co nejnižší na obou stranách a otočte jím ve směru, který ukazuje indikátor rotace. Otáčet lze lehce a plynule.
- ▶ Otáčejte popř. posunujte monitorem dále, dokud nebude otočený o 180°, a dokud závěs nezapadne.

Vypnutí notebooku

- ▶ Ukončete všechny programy a potom operační systém (viz "příručku k operačnímu systému").
- ▶ Posuňte vypínač doprava.
- ↳ Vypínač se automaticky vrátí do výchozí polohy.

Zavření notebooku

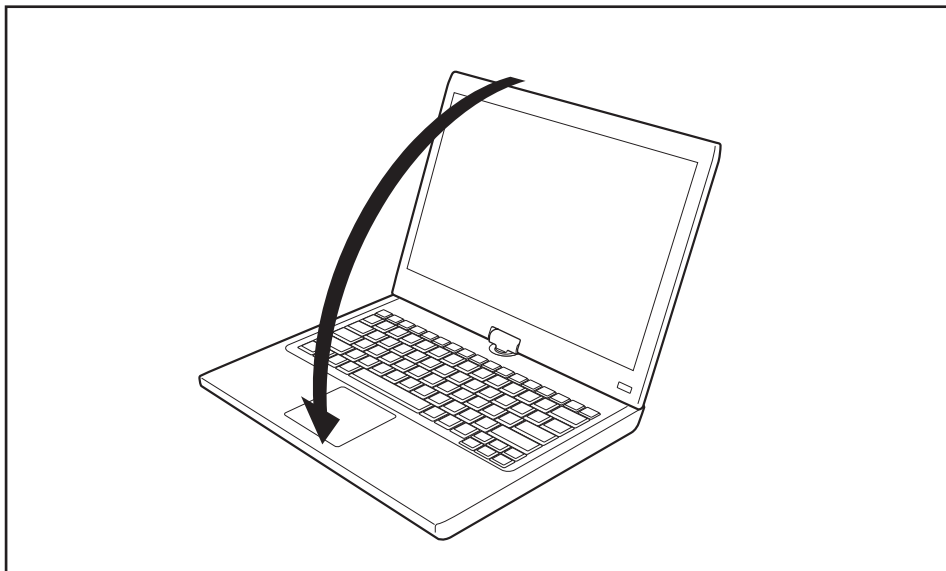

- Vyklopte LCD displej tak, aby slyšitelně zaskočil.

Rozpoznávání ručně napsaných textů a symbolů

Podrobné informace o rozpoznávání ručně napsaných textů a symbolů naleznete v dokumentaci k vašemu operačnímu systému.

Funkce rozpoznávání ručně psaných textů v současnosti při použití systému Windows 7 nebo Windows 8.1 podporuje následující jazyky:

angličtina, němčina, francouzština, italština, japonština, korejština, čínština (tradiční a zjednodušený zápis), nizozemština, portugalština, španělština, brazilská portugalština, norština (Bokmål a Nynorsk), švédština, finština, dánština, polština, rumunština, srbština (azbuka a latinka), katalánština, ruština, čeština a chorvatština.

V systému Windows 8.1 můžete požadovaný jazyk nastavit v části *Ovládací panely – Datum, čas, jazyk a oblast – Jazyk*.

Monitor LCD

Notebooky Fujitsu jsou vybaveny vysoce kvalitní obrazovkou LCD s aktivní maticí (TFT). Tyto obrazovky jsou z technických důvodů vyráběny pro určité rozlišení. Optimální a ostrý zobrazení může poskytnout pouze určité rozlišení odpovídající příslušné obrazovce. Rozlišení obrazovky, které se neshoduje se specifikacemi, může být příčinou neostrého obrazu.

Rozlišení obrazovky notebooku je při dodání nastaveno na optimální hodnotu.

Při dnešním stavu výrobní techniky není možné zaručit zcela bezchybné zobrazení na obrazovce. Může se vyskytovat několik málo trvale světlých nebo tmavých pixelů (obrazových prvků). Maximálně přípustný počet takových vadných pixelů stanovuje mezinárodní norma ISO 9241-307 (třída II).

Příklad:

Obrazovka s rozlišením 1 280 × 800 má 1 024 000 pixelů (1 280 krát 800). Každý pixel se skládá ze tří subpixelů (červeného, zeleného a modrého), takže celkový počet subpixelů je přibližně 3 miliony. Podle normy ISO 9241-307 (třída II) smí být vadné maximálně 2 světlé a 2 tmavé pixely a kromě toho 5 světlých nebo 10 tmavých subpixelů, případně jejich odpovídající kombinace (1 světlý subpixel se počítá jako 2 tmavé subpixely).

Při rozlišení 1600 x 900 = 1 440 000 pixelů smí být vadné maximálně 3 světlé a 3 tmavé pixely a navíc 7 světlých nebo 14 tmavých subpixelů.

Pixel (= prvek obrazu)	Jeden pixel se skládá ze 3 subpixelů, zpravidla červeného, zeleného a modrého. Pixel je nejmenším prvkem, který může vytvořit úplnou funkci zobrazení.
Subpixel (= bod obrazu)	Jeden subpixel je odděleně adresovatelná interní struktura v pixelu (prvek obrazu), která rozšiřuje funkci prvku obrazu.
Cluster (= shluk chyb)	Cluster obsahuje dva nebo více vadných pixelů nebo subpixelů v bloku 5 x 5 pixelů.

Osvětlení pozadí

Obrazovky LCD jsou podsvíceny. Světelná intenzita podsvícení se během životnosti notebooku může snížit. Jas obrazovky lze však individuálně nastavit.

Synchronizace zobrazení na LCD monitoru a externím monitoru

Podrobné informace naleznete v kapitole ["Klávesové zkratky", Strany 42](#), oddíl "Přepnutí výstupu na monitor".

Senzor okolního světla

V provedení s operačním systémem *Windows* je pomocí senzoru okolí regulován jas monitoru v závislosti na světelných podmínkách. Umožňuje tak dosažení optimální čitelnosti při současném prodloužení provozní doby baterie.

Použití přístroje jako tablet PC

Příkazy můžete vykonávat následujícím způsobem:

- perem (součást dodávky vašeho přístroje)
- pomocí prstu

Ovládání pomocí prstů

Na dotykovém displeji zařízení lze pomocí prstů vykonávat určité příkazy.



Vše, co vyberete nebo aktivujete prstem, můžete alternativně vybrat nebo aktivovat také perem.

Kalibrace duálního tabletu pro ovládání přístroje pomocí prstu

Windows 7

Ke kalibraci dotykové obrazovky za použití systému Windows 7 použijte postup zahrnující následující kroky:

- ▶ Klikněte na nabídku *Start – Ovládací panely – Hardware a zvuk*.
- ▶ V okně *Nastavení počítače Tablet PC* klikněte na položku *Kalibrovat obrazovku pro pero nebo dotykové ovládání*.
- ▶ Klepněte na záložku *Displej*, v části *Možnosti zobrazení* na tlačítko **Kalibrovat** a poté na tlačítko *Ano*, aby program mohl provést změny.
- ▶ Při kalibraci dotykové obrazovky postupujte podle pokynů, které na obrazovce budou uvedeny.

Windows 8.1

Citlivost obrazovky při použití pera nebo prstů přizpůsobíte takto:

- ▶ Potáhněte od pravého okraje obrazovky směrem dovnitř a poté klepněte na tlačítko *Vyhledat*.

nebo

- ▶ Při použití myši umístěte ukazatel do pravého horního rohu obrazovky, přemístěte jej směrem dolů a poté klikněte na tlačítko *Vyhledat*.
- ▶ Do vyhledávacího pole zadejte výraz *Kalibrovat* a klepnutím nebo kliknutím na položku *Kalibrovat obrazovku pro pero nebo dotykové ovládání* otevřete nastavení počítače Tablet PC.
- ▶ Ujistěte se, že monitor uvedený v poli *Displej* se shoduje s obrazovkou, kterou chcete kalibrovat.
- ▶ Klepněte nebo klikněte na tlačítko *Kalibrovat* a poté postupujte podle pokynů na obrazovce.

Akce jedním prstem

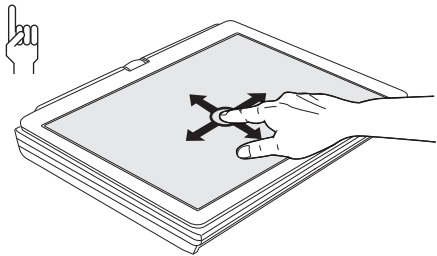
Akce	Popis
Výběr objektů (kliknutí levým tlačítkem myši)	▶ Klepněte prstem krátce na objekt.
Spouštění programů (dvojit kliknutí levým tlačítkem myši)	▶ Klepněte prstem dvakrát krátce po sobě na ikonu programu.
Přesouvání objektů/oken (přetahování stisknutým levým tlačítkem myši, funkce Drag&Drop)	 <p data-bbox="572 632 1020 703">▶ Umístěte jeden prst na objekt/okno, držte špičku prstu přitisknutou k dotykovému displeji a posuňte požadovaný objekt/okno.</p>
Otevření kontextové nabídky (kliknutí pravým tlačítkem myši)	<p data-bbox="572 711 1031 783">▶ Klepněte prstem na požadovaný prvek. Držte špičku prstu přitisknutou k dotykovému displeji.</p> <p data-bbox="572 791 871 810">Zobrazí se kontextová nabídka.</p>
Pohyb kurzorem	▶ Přiložte jeden prst k dotykovému displeji a pohybujte prstem v požadovaném směru.

Akce dvěma prsty

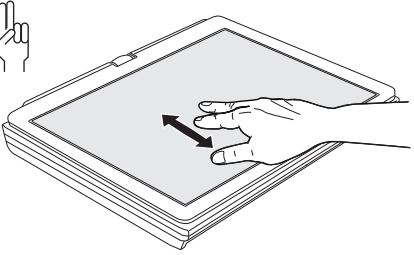
Akce	Popis
Rolování	 <ul style="list-style-type: none">▶ Přiložte dva prsty k dotykovému displeji.▶ Rolovat nahoru lze pohybem prstem směrem nahoru. nebo <ul style="list-style-type: none">▶ Rolovat dolů lze pohybem prstem směrem dolů.

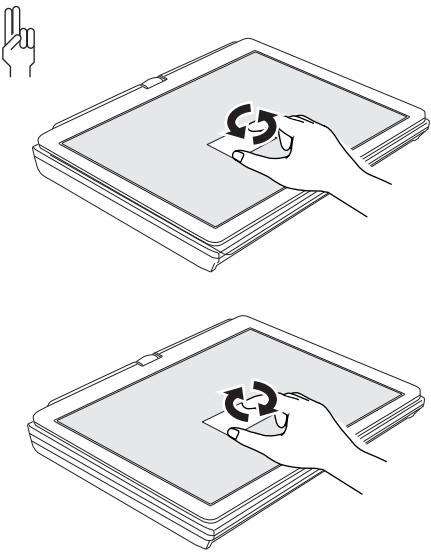
Činnost	Popis
Otáčení	 <p>► Přiložte palec k dotykovému displeji a otáčejte obraz ukazováčkem ve směru hodinových ručiček nebo proti němu.</p>

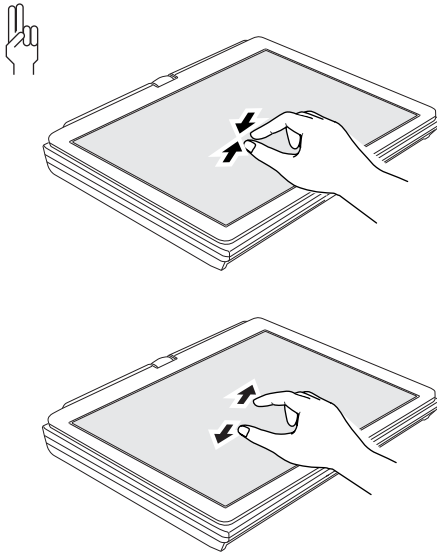
Činnost	Popis
<p>Zvětšování nebo zmenšování zobrazení</p>	 <p>► Pro zvětšení zobrazení přiložte dva prsty k dotykovému displeji a pohybujte jimi směrem od sebe.</p> <p>nebo</p> <p>► Pro zmenšení zobrazení umístěte dva prsty k dotykovému displeji a pohybujte jimi směrem k sobě.</p>
<p>Zablokování kontextových nabídek</p>	<p>► Klepněte dvěma prsty krátce dvakrát po sobě na dotykový displej.</p>

Použití pera

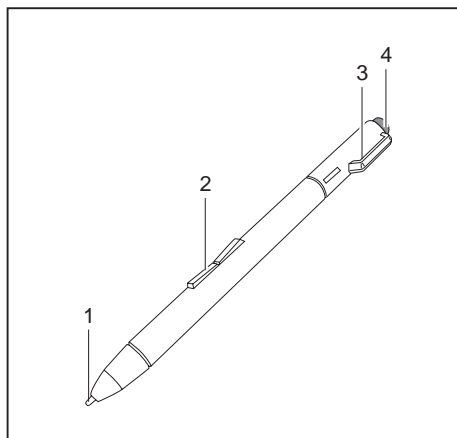

- 1 = hrot pera
- 2 = kolébkové tlačítko
- 3 = poutko na šňůrku pro zavěšení pera
- 4 = mazací hrot

Pero vašeho notebooku můžete používat jako elektronické psací náčiní, pro výběr položek nabídky a pro navigaci v programech. U programů s rozpoznáním rukopisu můžete zapisovat text tím, že píšete perem přímo na displej. Můžete pero používat i jako kreslicí náčiní.

Pero k notebooku je bezpečně uloženo v přihrádce. Tak se pero nemůže ztratit, ať už používáte notebook jako PC tablet nebo jako notebook a nebo ho převážíte na cestách. Když pero nepoužíváte, zasaňte je vždy do přihrádky.

Rozsah dodávky zahrnuje šňůrku pro zavěšení pera, kterou lze připevnit k poutku pera a k poutku na notebooku.



Používejte výhradně pero, které vám bylo dodáno s notebookem. Nepoužívejte jako náhradu žádné hroty, které nebyly vyvinuty speciálně pro váš notebook. Vyměňte hrot pera, když je opotřebovaný. Na poškrábané monitory se nevztahuje záruka.

Při psaní dbejte, abyste povrch monitoru nepoškrábali (např. náramkovými hodinkami, náramkem).



Pero notebooku je elektronický přístroj, který se může při neodborném používání poškodit. Používejte pero opatrně.

Níže naleznete doporučení pro odborné používání pera:

- Negestikulujte s perem v ruce.
- Nepoužívejte pero jako ukazovátko.
- Nepoužívejte pero na žádném jiném povrchu než na monitoru notebooku.
- Nepokoušejte se otáčet rukojetí pera. Rukojeť slouží k uložení pera do přihrádky, resp. jeho vyjmutí z přihrádky.
- Nikdy neukládejte pero tak, aby jeho hmotnost byla vynášena hrotem pera (např. hrotem dolů v pouzdru na pera). Jestliže je pero uloženo hrotem dolů, může to mít negativní dopady na mechanismus pera (především za vysokých teplot). Hrot pera pak reaguje tak, jakoby byl trvale stisknut. Aby nedošlo k poškození, měli byste ukládat pero do jeho přihrádky, když je nepoužíváte.

Pero může být ovlivněno elektromagnetickými poli (kurzor se chvěje nebo skáče). Na monitoru se může vyskytnout několik málo úseků, kde se kurzor lehce chvěje, i když je pero pevně přitlačeno.

Monitor reaguje na vstupy zadávané špičkou prstu nebo perem, když se špička prstu nebo pero monitoru přímo dotkne.

Perem můžete provádět všechny funkce, pro které jinak používáte myš. Navíc můžete pomocí pera zcela pohodlně vymazávat ručně psané poznámky.

Akce	Myš	Pero
Výběr položek nabídky	Klepnutí levým tlačítkem myši.	Klepnutí hrotem pera na položku nabídky.
Spuštění programů	Poklepání levým tlačítkem myši.	Klepnutí dvakrát krátce po sobě hrotem pera na ikonu programu.
Přesouvání objektů/oken	Přetahování stisknutým levým tlačítkem myši.	Nasadte hrot pera přímo na objekt/okno. Držte hrot pera přitisknutý k monitoru. Posuňte požadovaný objekt/okno.
Otevření kontextové nabídky	Klepnutí pravým tlačítkem myši.	Klepněte perem na požadovaný prvek a chvíli pero ponechejte na prvku.
Pohyb kurzorem	-	Nasadte hrot pera přímo na monitor.

Nastavení pera

Operační systém	Nabídka
Windows 7	V části <i>Hardware a zvuk – Pero a vstupní zařízení</i> v nabídce Ovládací panely můžete provádět různá nastavení pera (obsazení a funkce tlačítek na peru).
Windows 8.1	V nabídce <i>Pracovní plocha systému Windows 8.1 – Ovládací panely – Hardware a zvuk – Pero a dotykové ovládání</i> můžete provádět různá nastavení pera (obsazení a funkce tlačítek na peru).

Kalibrace pera

Pokud máte v počítači Tablet PC nainstalován systém Windows 8.1, je počítač při prvním uvedení do provozu již zkalibrovan.

Pokud máte v tabletu nainstalován jiný operační systém, musíte jej před prvním spuštěním kalibrovat perem tak, aby se je naučil co nejpřesněji rozpoznávat.

Kalibrujte vždy i tehdy, když shoda mezi pohyby pera a kurzoru polevuje.

Operační systém	Nabídka
Pracovní plocha systému Windows 7 / Windows 8.1	Pro kalibraci spustíte funkci <i>Hardware a zvuk / Nastavení počítače Tablet PC</i> v nabídce Ovládací panely. Je třeba samostatně kalibrovat formát na výšku a formát na šířku.

Výměna hrotu pera

Během používání se hrot pera může opotřebovat a mohou se na něm nahromadit částice prachu nebo nečistot, které monitor poškrábají. Může se stát, že poškozeným nebo opotřebovaným hrotem pera již nebude možné po monitoru správně pohybovat, případně může při práci s perem docházet k nečekanému chování.

Jestliže u vašeho pera k těmto problémům dochází, měli byste hrot pera vyměnit. Použijte k tomu nástroj (1), který je součástí dodávky.

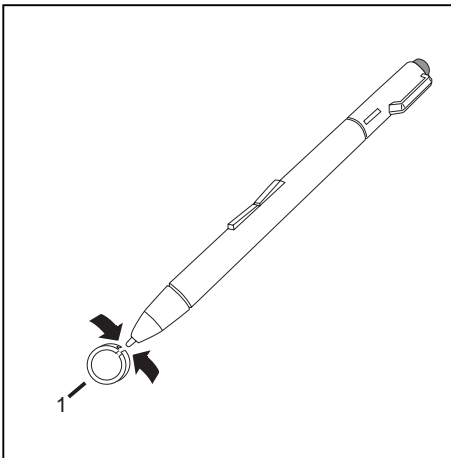

- ▶ Hrot pera odstraníte tak, že jej vložíte do vyhloubení mezi oběma konci dodaného nástroje.
- ▶ Oba konce nástroje pevně stiskněte k sobě tak, aby nástroj pevně uchopil hrot pera. Pak hrot vytáhněte z pera.
- ▶ Hrot pera nahradte některým z dodaných náhradních hrotů. Hrot zasuňte plochým koncem do pouzdra pera a lehce jej zatlačte dovnitř tak, aby se řádně zajistil.



Jestliže je hrot pera opotřebovaný nebo poškozený, nepoužívejte ho.

Upevnění šňůrky na pero

Abyste zabránili pádu nebo ztrátě pera, měli byste je připevnit šňůrkou.

- ▶ Konec šňůrky upevněte menší smyčkou k peru.
- ▶ Konec šňůrky upevněte větší smyčkou k notebooku.

Použití přístroje jako notebooku

Touchpad a tlačítka touchpadu



Dbejte na to, aby se touchpad nedostal do styku s nečistotami, kapalinami ani mastnotou.

Touchpadu se nikdy nedotýkejte špinavými prsty.

Na touchpad ani na jeho tlačítka nepokládejte těžké předměty.

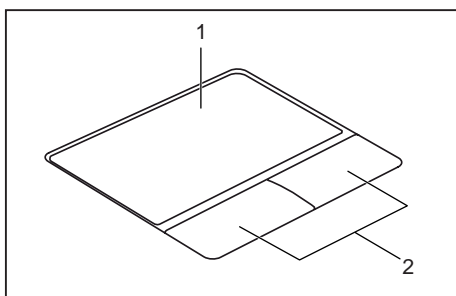

1 = touchpad

2 = tlačítka touchpadu

Pomocí touchpadu lze na displeji pohybovat kurzorem.

Tlačítka touchpadu slouží k výběru a provádění příkazů. Odpovídají tlačítkům běžné myši.



Touchpad můžete deaktivovat klávesovou zkratkou a zabránit tak neúmyslnému pohybu kurzorem na obrazovce (viz kapitola ["Klávesové zkratky"](#), [Strany 42](#)).

Pohyb kurzoru

- ▶ Pohybujte prstem po touchpadu.
- ↳ Kurzor se pohybuje.

Výběr objektu

- ▶ Umístěte kurzor na požadovaný objekt.
- ▶ Klepněte na touchpad nebo jednou stiskněte levé tlačítko.
- ↳ Objekt je vybrán.

Provádění příkazů

- ▶ Umístěte kurzor na požadované pole.
 - ▶ Poklepejte na touchpad nebo dvakrát stiskněte levé tlačítko.
- ↳ Příkaz je proveden.

Přetažení objektu

- ▶ Vyberte požadovaný objekt.
 - ▶ Přidržte levé tlačítko a pohybem prstu po touchpadu přesuňte objekt na požadované místo.
- ↳ Objekt je posunut.

Zapnutí a vypnutí touchpadu



Touchpad lze zapnout a vypnout klávesovou zkratkou, viz ["Klávesové zkratky", Strany 42.](#)

Klávesnice



Klávesnice notebooku se při normálním používání postupně opotřebovává. Především označení kláves je vystaveno velkému zatížení. Během doby používání notebooku se může označení kláves opotřebovat.

Klávesnice je uzpůsobena tak, aby byly k dispozici všechny funkce rozšířené klávesnice. Některé funkce rozšířené klávesnice jsou vytvořeny pomocí klávesových zkratk.







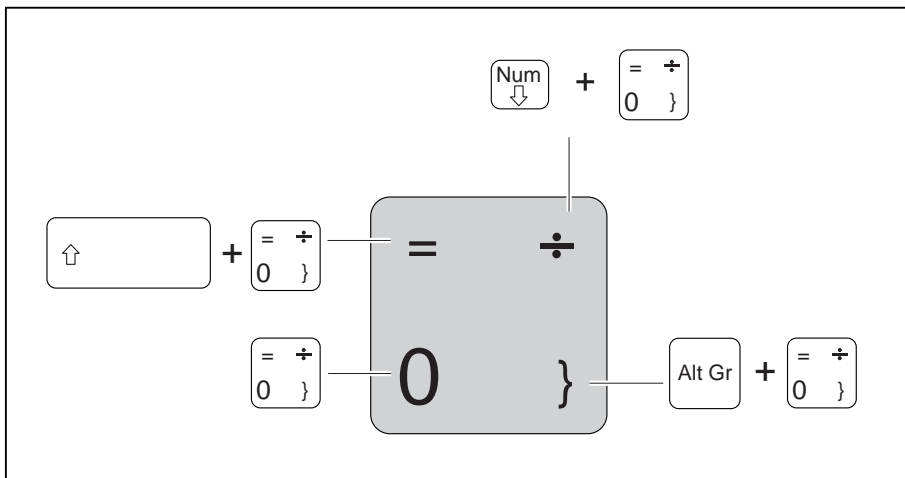

Následující popis kláves platí pro operační systém Windows. Další funkce kláves jsou popsány v příručce k vašemu uživatelskému programu.

Na následujícím obrázku je znázorněno, jak u kláves s několikanásobným popisem napíšete určitý znak. Příklad se vztahuje na situaci, kdy není aktivována klávesa pro psaní velkých písmen (Caps Lock).

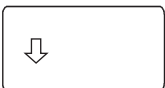

Obrázek se může odlišovat od vaší varianty přístroje.

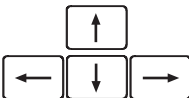

Klávesa	Popis
	Opravná klávesa (Backspace) Opravná klávesa vymaže znak vlevo od kurzoru.
	Klávesa tabulátoru Klávesa tabulátoru pohne kurzorem k dalšímu zastavení tabulátoru.
	Klávesa Enter (Return, Enter, řádkování, návrat kurzoru) Klávesa Enter uzavírá příkazový řádek. Když stisknete klávesu Enter, bude zadaný příkaz vykonán.
	Klávesa pro psaní velkých písmen (Caps Lock) Klávesa Caps Lock aktivuje psaní velkých písmen. V režimu psaní velkých písmen se všechna písmena napíše jako velká. Pokud stisknete klávesu, na které je uvedeno více znaků, napíše se znak nacházející se v jejím levém horním rohu. Režim psaní velkých písmen lze vypnout klávesou přepínače (Shift).
	Klávesa přepínače (Shift) Klávesa přepínače umožňuje psát velká písmena. V případě klávesy s několikanásobným popisem se napíše horní, levý znak.
	Klávesa Fn Klávesa  aktivuje zvláštní funkci natištěnou na klávese s několikanásobným popisem (viz kapitolu " Klávesové zkratky ", Strany 42).
	Směrové klávesy Směrové klávesy pohybují kurzorem podle směru šipky nahoru, dolů, doleva nebo doprava.
	Klávesa Windows Stisknutím klávesy Windows lze přepínat mezi nabídkou Start a naposledy použitou aplikací.
	Klávesa Nabídka Tlačítkem kontextové nabídky lze vyvolat nabídku pro vybraný objekt.

Virtuální číslcový blok

Abyste pro určité aplikace mohli používat klávesy číslcového bloku, existuje virtuální číslcový blok. Na klávesnici rozpoznáte klávesy virtuálního číslcového bloku podle číslíc a symbolů nahoře vpravo na příslušných klávesách. Když virtuální číslcový blok zapnete, můžete psát znaky, které stojí na klávesách nahoře vpravo.



Obsazení kláves na následujícím obrázku se může odlišovat od klávesnice vaší varianty přístroje.

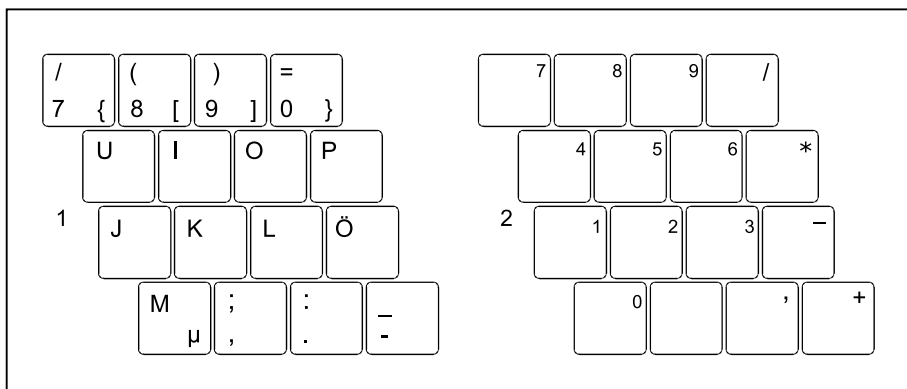

1 = Vložené znaky, když není aktivována klávesa **Num**

2 = Vložené znaky, když je aktivována klávesa **Num**

Informace o indikátorech stavu naleznete v kapitole ["Indikátory stavu", Strany 19.](#)

Nastavení země a klávesnice















- ▶ Nastavení země a klávesnice upravte podle pokynů popsanych v dokumentaci k vašemu operačnímu systému.

Klávesové zkratky

Následující popis klávesových zkratk platí pro operační systém Windows. V jiných operačních systémech a u některých ovladačů zařízení mohou být některé z následujících klávesových zkratk nefunkční.

Klávesové zkratky se zadávají následovně:

- ▶ První klávesu klávesové zkratky podržte stisknutou.
- ▶ Současně stiskněte klávesu nebo klávesy potřebné pro funkci.

Klávesová zkratka	Popis
 + 	<p>Zapnutí/vypnutí reproduktorů Touto klávesovou zkratkou se vestavěné reproduktory zapínají nebo vypínají.</p>
 + 	<p>Zapnutí/vypnutí touchpadu Touto klávesovou zkratkou se zapíná nebo vypíná touchpad.</p>
 + 	<p>Snížení jasu monitoru Tato klávesová zkratka snižuje jas monitoru</p>
 + 	<p>Zvýšení jasu monitoru Tato klávesová zkratka zvyšuje jas monitoru.</p>
 + 	<p>Snížení hlasitosti Touto klávesovou zkratkou snížíte hlasitost vestavěných reproduktorů.</p>
 + 	<p>Zvýšení hlasitosti Touto klávesovou zkratkou zvýšíte hlasitost vestavěných reproduktorů.</p>
 + 	<p>Přepnutí výstupu na monitor Jestliže jste připojili externí monitor, můžete touto klávesovou zkratkou vybrat, na který monitor má probíhat výstup.</p> <p>Přepnutí výstupu na monitor je možné:</p> <ul style="list-style-type: none"> • jen na LCD monitoru notebooku • jen na externím monitoru • současně na LCD monitoru notebooku a na externím monitoru. <p>Stiskněte klávesovou zkratku několikrát a projděte všechny možnosti.</p> <p>Obrazový výstup je možný na dvou monitorech současně nezávisle na tom, jaký typ a počet externích monitorů je připojen.</p> <p>Jestliže jste na replikátor portů připojili dva externí monitory, jsou možné následující výstupy monitoru:</p> <ul style="list-style-type: none"> • jen na LCD monitoru notebooku • jen na externím monitoru (analogově) • současně na LCD monitoru notebooku a na externím monitoru (analogově) <p>Současné spuštění obou externích monitorů na replikátoru portů není klávesovou zkratkou možné.</p>

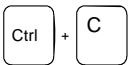
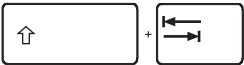
Klávesová zkratka	Popis
	Přerušení probíhajících operací Touto klávesovou zkratkou přerušíte probíhající operaci, aniž by se vymazala řádková paměť.
	Záporný skok tabulátorem Tato klávesová zkratka pohne kurzorem k předchozímu zastavení tabulátoru.

Tlačítka tabletu



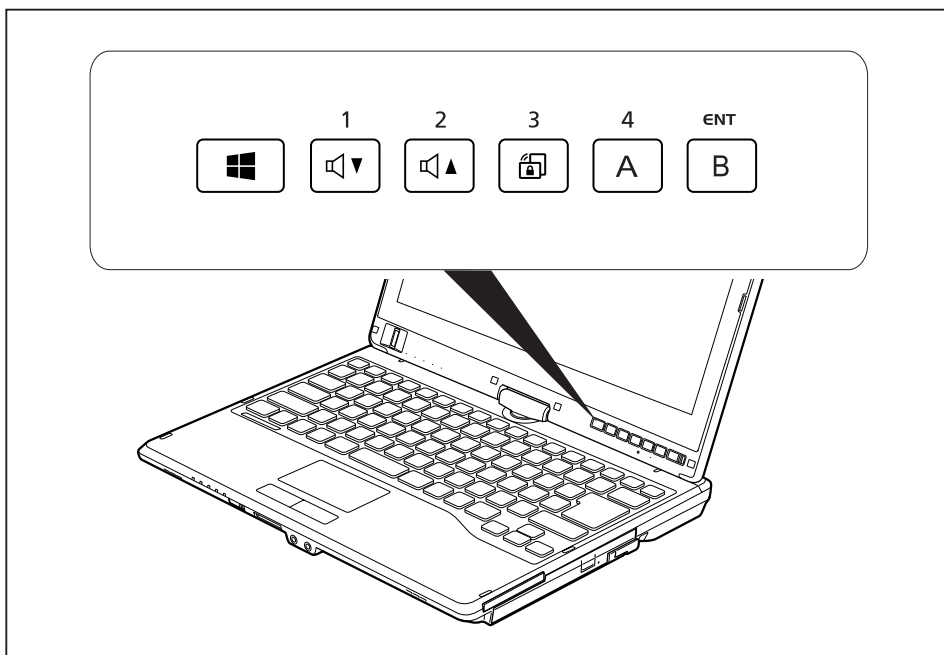





Váš přenosný počítač je vybaven šesti multifunkčními tlačítky tabletu. Pouhým stisknutím tlačítka můžete procházet obrazovku, případně můžete vyvolávat nastavené aplikace nebo aplikace, které si sami zvolíte.



Tlačítka tabletu mají v různých režimech rozdílné úlohy.

Některá tlačítka tabletu lze přeprogramovat podle vlastních požadavků (viz ["Programování tlačítek tabletu", Strany 45](#)).

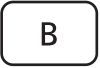
Základní funkce u přístroje se spuštěným operačním systémem

Tlačítko	Základní funkce
	<p>Klávesa Windows Tato klávesa odpovídá funkci systémové klávesy Start na klávesnici.</p> <p>Je-li klávesa stisknuta v kombinaci se zapínacím/vypínacím tlačítkem, odpovídá její funkce klávesové kombinaci Ctrl + Alt + Delete.</p>
1 	<p>Snížení hlasitosti Pomocí této klávesy se snižuje hlasitost vestavěných reproduktorů.</p>
2 	<p>Zvýšení hlasitosti Pomocí této klávesy se zvyšuje hlasitost vestavěných reproduktorů.</p>
3 	<p>Zablokování otáčení Stisknete-li tuto klávesu, změní se formát zobrazení na obrazovce z formátu na výšku (vertikální) na formát na šířku (horizontální) nebo obráceně.</p> <p>Chcete-li tablet používat např. jako e-book, měli byste zvolit formát na výšku.</p> <p>Chcete-li pracovat s tabulkami, zvolte raději formát na šířku.</p> <p>Windows 7: Pomocí této klávesy se provádí blokování a odblokování funkce automatického otáčení zobrazení.</p>
4  	<p>Klávesa „A“ Pomocí této klávesy se spouští <i>Fujitsu Menu</i>. Pomocí této aplikace můžete měnit určitá systémová nastavení.</p> <p>Klávesa je volně programovatelná.</p>
ENT  	<p>Klávesa „B“ Pomocí této klávesy se spouští aplikace <i>Windows Journal</i>.</p> <p>Klávesa je volně programovatelná.</p>

Programování tlačítek tabletu

Tlačítka tabletu můžete naprogramovat tak, aby se při jejich stisknutí spouštěla určitá aplikace nebo prováděla určitá funkce.

Postupujte následujícím způsobem:

- ▶ V nabídce Ovládací panely vyberte možnosti nastavení tlačítek a pera tabletu.
- ▶ Postupujte podle pokynů na obrazovce a naprogramujte tlačítka tabletu podle svých požadavků.

Webová kamera

S vaší webovou kamerou lze podle použitého softwaru nahrávat obrázky nebo videoklipy nebo se účastnit webového chatu.

- Kvalita obrazu závisí na světelných podmínkách a použitém softwaru.
- Webovou kameru lze provozovat vždy jen s jednou aplikací (např. s programem telefonování po Internetu nebo programem pro videokonference, který podporuje webovou kameru).
- Při používání webové kamery se podklad notebooku nesmí hýbat.
- Webová kamera se automaticky přizpůsobí aktuálním světelným podmínkám. Proto během úpravy na osvětlení může LCD monitor blikat.



Další informace o používání webové kamery a o dalších možnostech nastavení webové kamery naleznete v nápovědě programu, který webovou kameru podporuje.

Pokud chcete provést funkční test webové kamery, můžete využít testovací software, který lze stáhnout na adrese "<http://www.fujitsu.com/fts/support/index.html>".

Akumulátor

Při mobilním použití zásobuje zabudovaný akumulátor notebook potřebnou energií. Životnost akumulátoru můžete zvýšit tím, že budete o akumulátor řádně pečovat. Průměrná životnost akumulátoru je zhruba 500 nabíjecích a vybíjecích cyklů.

Když budete používat funkce úspory energie, které jsou k dispozici, můžete životnost akumulátoru prodloužit.

Nabíjení, ošetřování a údržba akumulátoru

Akumulátor notebooku lze nabít pouze tehdy, jestliže se okolní teplota nachází v rozmezí 5°C (41°F) až 35°C (95°F).

Akumulátor nabijete tak, že notebook připojíte k síťovému adaptéru (viz ["Připojení síťového adaptéru", Strany 17](#)).

Při nízkém stavu baterie se ozve výstražný tón. Jestliže nepřipojíte síťový adaptér během cca 5 minut od zaznění výstražného tónu, notebook se automaticky vypne.

Kontrola stavu nabití

Ke kontrole kapacity akumulátoru ve Windows náleží "Měřič stavu nabití akumulátoru", který se nachází v příkazové liště. Když umístíte kurzor na ikonu akumulátoru, zobrazí se stav nabití akumulátoru.

Skladování akumulátoru

Akumulátor by měl být skladován v suchém prostředí s teplotou v rozmezí 0°C (32°F) až 30°C (86°F). Čím nižší je teplota skladování, tím v menší míře se akumulátory samočinně vybíjejí.



Když budete skladovat akumulátor po delší dobu (déle než dva měsíce), měl by být akumulátor nabit přibližně na úroveň 30 %. K prevenci úplného vybití a následného trvalého poškození akumulátoru kontrolujte stav jeho nabití v pravidelných intervalech.

Abyste optimálně využili nabíjecí kapacity akumulátoru, musíte akumulátor úplně vybit a poté zase nabít.



Pokud akumulátory nebudete delší dobu používat, akumulátory z notebooku vyjměte. Nenabíjejte akumulátory v přístroji!

Vyjmutí a vložení akumulátoru



Používejte jen akumulátory, které byly pro tento notebook schváleny společností Fujitsu.

Při vkládání a vyjímání akumulátoru nepoužívejte násilí.

Dbejte na to, aby se do zdířek akumulátoru nedostaly žádné cizí předměty.

Akumulátor nikdy neskladujte po delší dobu ve zcela vybitém stavu. Učíněte-li tak, je možné, že akumulátor nebude možno v budoucnu opětovně nabít.

Vyjmutí akumulátoru

- Připravte notebook k vyjmutí akumulátoru; viz kapitola ["Příprava demontáže součástí", Strany 83.](#)

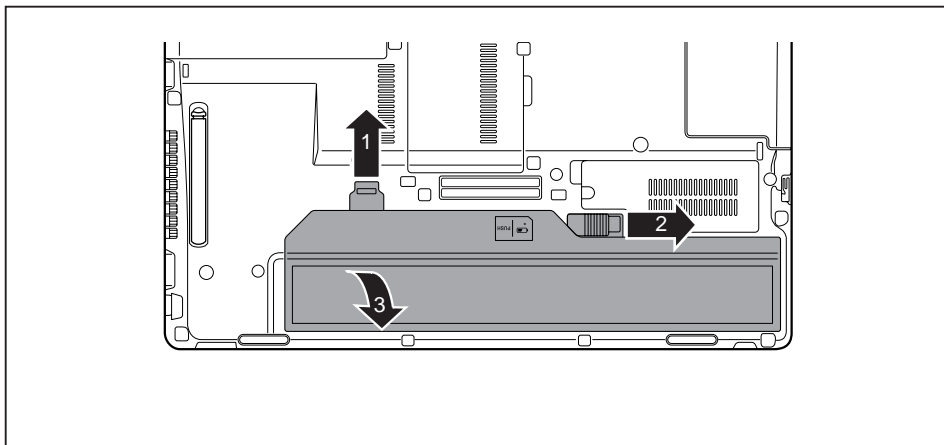

- Přesuňte pojistku ve směru šipky (1).
- Přesuňte pojistku ve směru šipky (2).
- Vyjměte akumulátor z přihrádky pro akumulátor (3).

Instalace akumulátoru

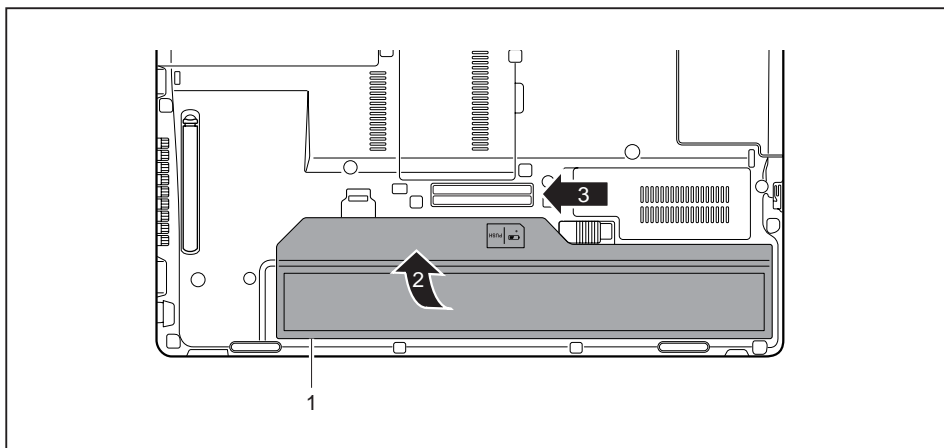

- ▶ Přiložte akumulátor k dolní hraně přihrádky (1) pro akumulátor.
- ▶ Zasuňte akumulátor do přihrádky tak, aby slyšitelně zapadl (2).
- ▶ Přemístíte pojistku do blokovací polohy (3).
- ▶ Dokončete vyjmutí; viz kapitola ["Dokončení demontáže součástí", Strany 89.](#)

Indikátor stavu nabití akumulátoru

Stav nabití akumulátoru můžete zkontrolovat přímo na akumulátoru.

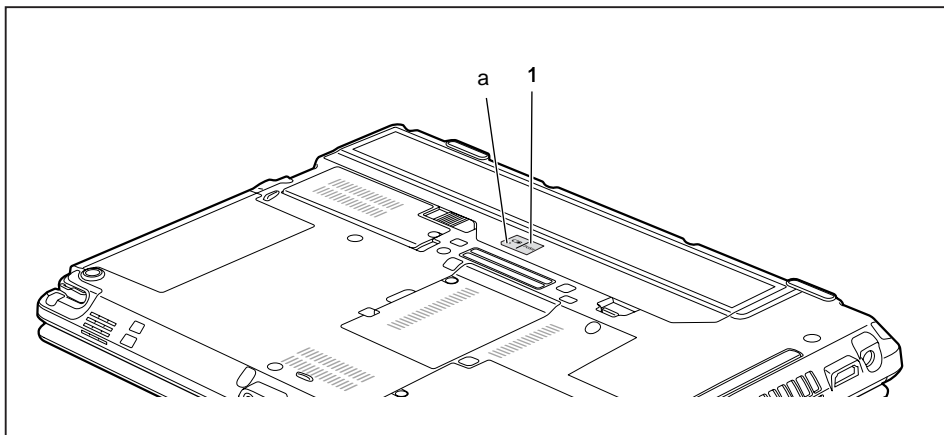

► Stiskněte tlačítko (1).

↳ Indikátor LED (a) svítí některou z následujících barev:

Indikátor LED	Stav nabití
Zelená	Akumulátor je nabitý v rozsahu 50 % až 100 %.
Oranžová	Akumulátor je nabitý v rozsahu 11 % až 49 %.
Červená	Akumulátor je nabitý v rozsahu 1 % až 10 %.
Indikátor LED nesvítí	Akumulátor je vybitý.

Moduly

Design vašeho notebooku vám umožní flexibilní použití akumulátorů notebooku a jednotek. V modulové šachtě vašeho notebooku lze provozovat následující moduly:

- Druhý akumulátor
- Optická jednotka
- Prázdná zásuvná pozice (úspora hmotnosti)



Používejte pouze moduly, které jsou určeny pro váš notebook.

Při vkládání a vyjímání modulu nepoužívejte násilí.

Dbejte na to, aby se do šachty modulu nedostaly žádné cizí předměty.



Moduly můžete vyměňovat během provozu. To znamená, že nemusíte notebook vypínat.

Pro výměnu modulu jednoduše klikněte na odpovídající ikonu v hlavním panelu a poté na tlačítko *Konec*.

Následně můžete modul bez obav vyjmout.

Demontáž modulu

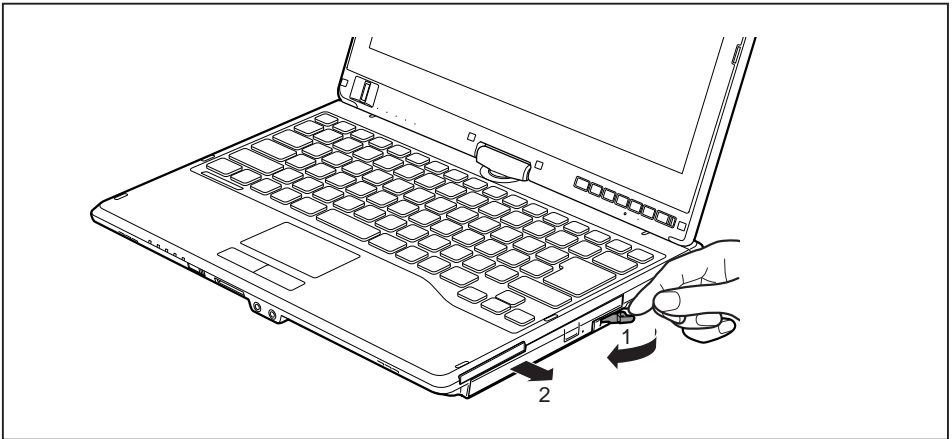

- ▶ Zatlačte zajišťovací páčku ve směru šipky (1).
- ▶ Vytáhněte nyní modul ze zásuvné pozice modulu (2).

Instalace modulu

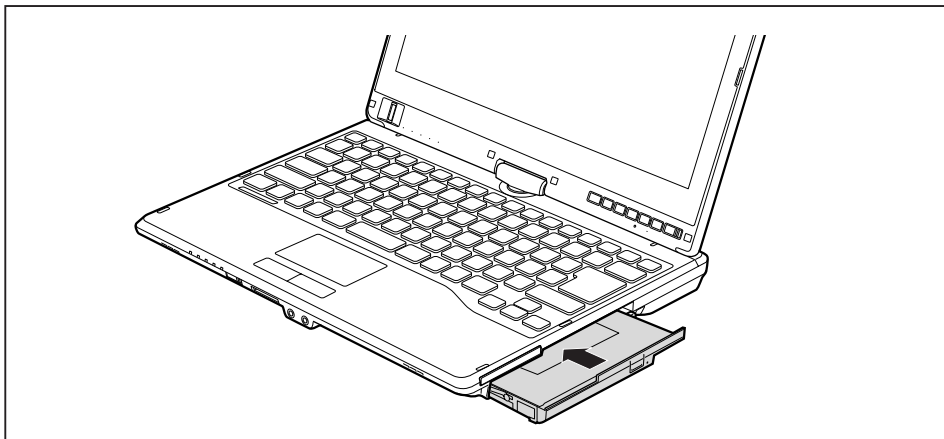

- ▶ Vložte modul do šachty modulu připojovacími kontakty dopředu.
- ▶ Zasuňte modul do šachty modulu, až slyšitelně zaklapne.

Optická jednotka



Tento produkt obsahuje diodu emitující světlo, klasifikace podle IEC 60825 1:2007: LASER TŘÍDY 1, a proto se nesmí otevírat.

Manipulace s datovými nosiči

Při zacházení s datovými nosiči respektujte následující pokyny:

- Nikdy se nedotýkejte povrchu datového nosiče. Datový nosič smíte uchopit pouze za okraj!
- Datový nosič stále uchovávejte v obalu. Takto zabráníte, aby se datový nosič zaprášil, poškrábal nebo se jinak poškodil.
- Chraňte datový nosič před prachem, mechanickými vibracemi a přímým slunečním zářením!
- Neskladujte datový nosič na příliš teplých nebo vlhkých místech.

Do jednotky smí být vloženy datové nosiče o průměru od 8 cm (3,15 palce) do 12 cm (4,7 palce).

U datového nosiče nižší kvality může dojít k vibracím a chybám načítání.

Indikátor CD/DVD

Indikátor CD/DVD bliká, pokud je vložen datový nosič. Indikátor zhasne, když je jednotka připravena k načítání. Indikátor svítí, když probíhá přístup k jednotce. Pokud indikátor svítí, nesmí se datový nosič v žádném případě vyjmát.



Pokud indikátor CD/DVD po vložení datového nosiče nezhasne, ale nadále bliká, je jednotce odmítnán přístup na datový nosič.

Buď je datový nosič poškozen nebo znečištěn nebo používáte datový nosič, který jednotka nemůže načíst.

Vložení nebo vyjmutí datového nosiče

Notebook musí být zapnutý.

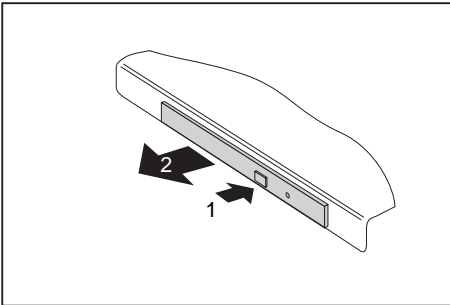

- ▶ Stiskněte tlačítko pro vložení/vyjmutí (1).
- ↳ Příhrádka jednotky optických disků se otevře.
- ▶ Opatrně příhrádku jednotky optických disků (2) zcela vytáhněte.

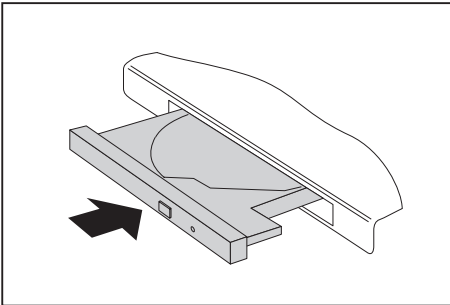

- ▶ Vložte do příhrádky jednotky optických disků datový nosič popsanou stranou nahoru.

nebo

- ▶ Vyměňte vložený datový nosič.
- ▶ Příhrádku jednotky optických disků opět zavřete tak, aby slyšitelně zapadla.

Ruční vyjmutí (nouzové vyjmutí)

Jestliže dojde k výpadku proudu nebo se poškodí jednotka, lze vyjmout CD/DVD ručně.

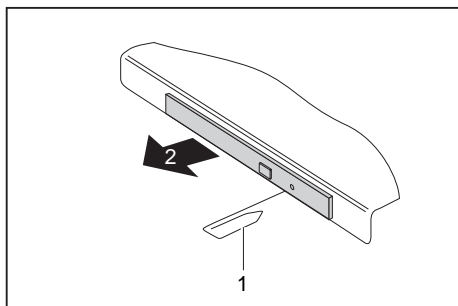

- ▶ Vypněte notebook.
- ▶ Tužkou nebo drátem (např. kancelářskou sponkou) zatlačte do otvoru (1).
- ↳ Jednotka optických disků se otevře. Nyní lze přihrádku (2) z jednotky vysunout.

Za účelem odstranění prachu demontujte a namontujte kryt přístroje (kryt větrací štěrbin)



Pro zajištění optimálního chladicího výkonu komponent vašeho notebooku byste měli po delším používání vyčistit větrací štěrbinu chladiče.

To zaručuje optimální výkon větrání. Optimálního výkonu čištění dosáhnete s malým ručním vysavačem.

V případě potřeby použijte pro odstranění prachu z větracích štěrbin suchý štětec.

Nepoužívejte k čištění žádné kapalné čisticí prostředky. Dbejte na to, aby se dovnitř zařízení nedostala žádná kapalina.

Pro zabránění přehřátí zařízení neodstraňujte kryt větracích otvorů, pokud je zařízení zapnuté.

- ▶ Připravte notebook k vyjmutí akumulátoru; viz kapitola ["Příprava demontáže součástí"](#), [Strany 83](#).

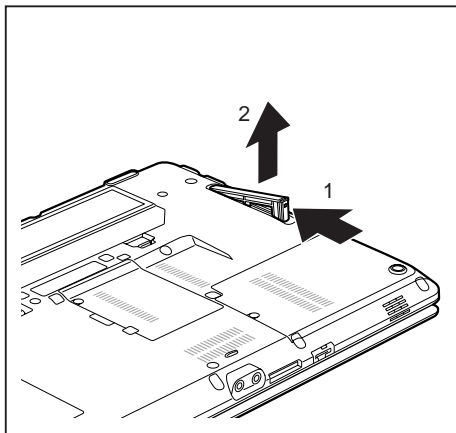

- ▶ Podržte západku krytu větracích otvorů stlačenou (1) a vyjměte je z montážní pozice (2).
- ▶ Vyčistěte prachovou komoru.

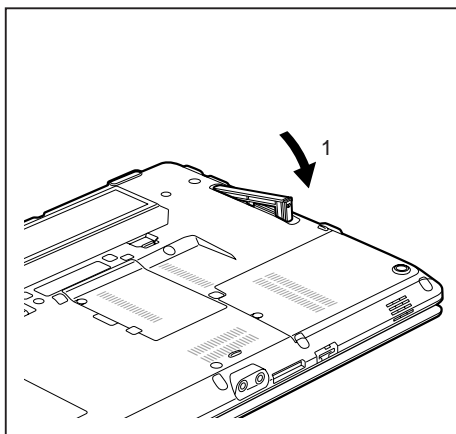

- ▶ Nasadte kryt větracích otvorů šikmo do montážní pozice jak je zobrazeno (1) a dbejte na to, aby znatelně zaskočil.
- ▶ Dokončete vyjmutí akumulátoru; viz kapitolu ["Dokončení demontáže součástí", Strany 89.](#)

Použití funkce pro úsporu elektrické energie

Když využijete možných funkcí pro úsporu elektrické energie, spotřebuje notebook méně energie. Takto můžete déle pracovat v akumulátorovém režimu, než bude nutné opět nabít akumulátor.



Zvýší se energetická účinnost a sníží zatížení životního prostředí. Když budete možností pro úsporu energie optimálně využívat, můžete dosáhnout značné úspory a současně chránit životní prostředí.

Když monitor LCD sklopíte, přepne se notebook bez ohledu na nastavení ve Windows automaticky do úsporného režimu.

Doporučujeme Vám následující nastavení:

Funkce	Provoz z elektrické sítě	Provoz na akumulátor
Vypnutí monitoru	Po 10 minutách	Po 5 minutách
Vypnutí pevného disku (disků)	Po 15 minutách	Po 10 minutách
Úspora energie (S3)	Po 20 minutách	Po 15 minutách
Klidový stav (S4)	Po 1 hodině	Po 30 minutách

- ▶ Nastavte funkce úspory energie v Ovládacích panelech.
- ▶ Nastavte spořič obrazovky v Ovládacích panelech.

nebo

- ▶ Pravým tlačítkem klepněte na plochu. Spořič obrazovky zapnete klepnutím na položku *Přízpůsobit – Změnit spořič obrazovky*.



Jestliže k některému bodu výběru budete potřebovat další informace, můžete si pro většinu nastavení klávesou **F1** nechat zobrazit nápovědu Microsoft.

Když se notebook nachází v úsporném režimu, musíte si bezpodmínečně uvědomit následující:



Otevřená data jsou v úsporném režimu uchovávána v hlavní paměti nebo ve stránkovacím souboru na pevném disku.

Notebook nikdy nevypínejte, když se nachází v úsporném režimu. Jestliže je vestavěný akumulátor téměř prázdný, měli byste otevřené soubory zavřít a nepřejít do úsporného režimu.

Když notebook nebudete delší dobu potřebovat

- ▶ Pokud je to nutné, ukončete úsporný režim pohybem myši, stisknutím klávesy nebo zapnutím notebooku.
- ▶ Ukončete všechny otevřené programy a poté notebook zcela vypněte.

Paměťové karty

Váš notebook je vybaven integrovanou čtečkou paměťových karet.



Při manipulaci s paměťovými kartami dbejte pokynů výrobce.

Podporovaný formát

Čtečka paměťových karet podporuje následující formát:

- Secure Digital (karta SD™)

Vložení paměťové karty

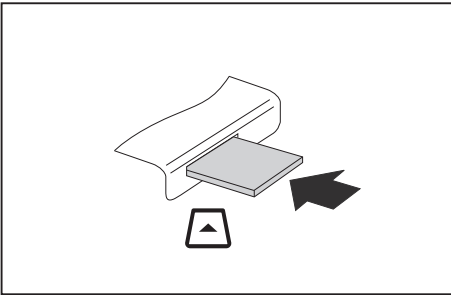

- ▶ Zasuňte paměťovou kartu opatrně do slotu. Zářez musí směřovat nahoru. Nepoužívejte násilí, protože by se jinak mohly poškodit citlivé kontaktní plochy.
- ↳ Paměťová karta může podle typu trochu ze slotu vyčnívat.

Vyjmutí paměťové karty



Kartu vždy vyjíte řádným způsobem (viz dokumentace k operačnímu systému), jinak by mohlo dojít ke ztrátě dat.

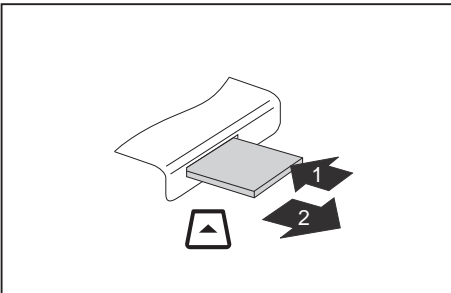

- ▶ U přístrojů s aretací karty: Zatlačte na paměťovou kartu (1).
- ↳ Paměťová karta je odblokována a lze ji vyjmout.
- ▶ Tahem vyjměte paměťovou kartu ze zdičky (2).

Karty ExpressCard

Zásuvná pozice pro kartu ExpressCard umožňuje používání karty ExpressCard/54.



Přečtěte si dokumentaci ke kartám ExpressCard a postupujte podle pokynů výrobce.

Při vkládání a vyjmutí karty ExpressCard nepoužívejte násilí.

Dbejte na to, aby se do zásuvné pozice karty ExpressCard nedostaly žádné cizí předměty.

Vložení karty



Uchovávejte zástupný objekt pro slot na bezpečném místě. Poté, co kartu opět vyjmete, musíte vložit zástupný objekt opět zpátky. Tak zabráníte proniknutí cizích těles do slotu.

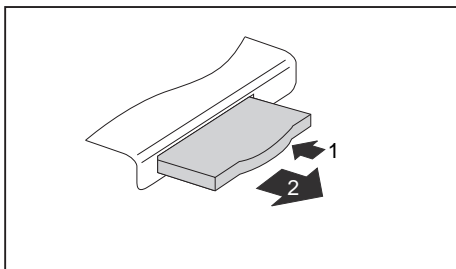

- ▶ Zatlačte na hranu zástupného objektu (1) tak, aby zástupný objekt za kartu poněkud vyčníval z notebooku.
- ▶ Vytáhněte zástupný objekt za kartu ze slotu (2).

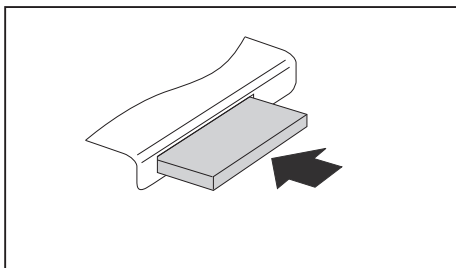

- ▶ Vložte kartu do vedení slotu připojovacími kontakty dopředu.
- ▶ Zasuňte kartu ExpressCard opatrně do slotu, dokud nezaklapne. Nepoužívejte násilí. Karta může podle typu ze slotu trochu vyčnívat.



Informace o instalaci potřebných ovladačů naleznete v dokumentaci ke kartě.

Vyjmutí karty



Kartu vždy vyjíte řádným způsobem (viz dokumentace k operačnímu systému), jinak by mohlo dojít ke ztrátě dat.

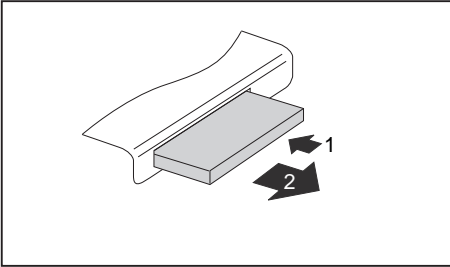

- ▶ Zatlačte na hranu karty (1) tak, aby karta poněkud vyčnívala z notebooku.
- ▶ Tahem vyjměte kartu ze slotu (2).

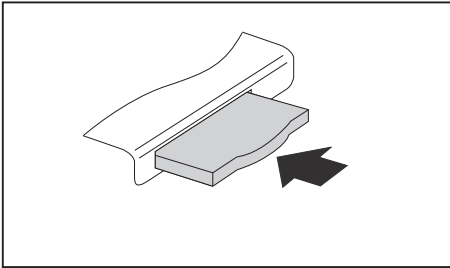

- ▶ Do vedení slotu vložte místo karty zástupný objekt.
- ▶ Zasunujte zástupný objekt za kartu ExpressCard opatrně do slotu, dokud nezaklapne.

Reproduktory a mikrofony

Informace o přesné poloze reproduktorů a mikrofону naleznete v kapitole ["Připojky a ovládací prvky"](#), [Strany 9](#).

Informace o nastavení hlasitosti a o zapínání a vypínání reproduktorů prostřednictvím klávesových zkratk naleznete v kapitole ["Klávesové zkratky"](#), [Strany 42](#).



Pokud připojíte externí mikrofón, interní mikrofón se vypne.

Pokud připojíte sluchátka nebo externí reproduktory, interní reproduktory se vypnou.

Další informace o připojování sluchátek a mikrofónu naleznete v kapitole ["Připojení externích zařízení"](#), [Strany 76](#).

SIM karta

SIM karta (Subscriber Identity Module) je čipová karta, která se vkládá do mobilního telefonu nebo do notebooku a společně se zabudovaným modulem UMTS / LTE umožňuje přístup k mobilní telefonní síti.



Při manipulaci se SIM kartami dbejte pokynů operátora.

Vložení karty SIM

- ▶ Připravte notebook k instalaci karty SIM, viz kapitola ["Příprava demontáže součástí", Strany 83.](#)

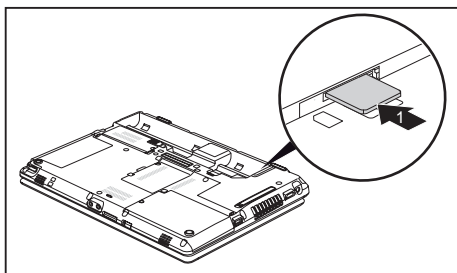

- ▶ Zasuňte kartu SIM do slotu (1) tak, jak je symbolicky znázorněno v přihrádce pro akumulátor, až znatelně zaskočí.

- ▶ Dokončete instalaci, viz kapitola ["Dokončení demontáže součástí", Strany 89.](#)

Vyjmutí karty SIM

- ▶ Připravte notebook k vyjmutí karty SIM, viz kapitola ["Příprava demontáže součástí", Strany 83.](#)

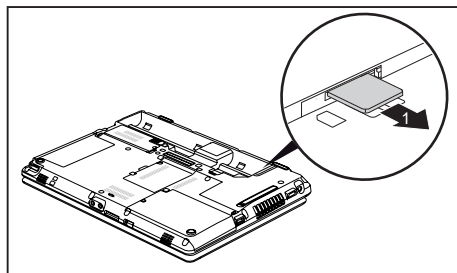

- ▶ Zatlačte na hranu karty SIM tak, aby se karta SIM poněkud vysunula ze slotu.
- ▶ Tahem vyjměte kartu SIM ve směru šipky (1) ze slotu.

- ▶ Dokončete vyjmutí; viz kapitola ["Dokončení demontáže součástí", Strany 89.](#)

Volitelné bezdrátové komponenty bezdrátové místní sítě LAN / Bluetooth / UMTS / LTE



Montáží komponenty pro bezdrátový přenos neschválené společností Fujitsu pozbývají platnosti schválení udělená tomuto přístroji.



Podle objednané konfigurace přístroje je ve vašem přístroji integrovaný modul pro bezdrátovou místní síť LAN, Bluetooth, UMTS nebo LTE.

Zapnutí a vypnutí rádiových komponent



Před prvním zapnutím vašeho přístroje se musí vypínač bezdrátových komponent nacházet v poloze "ON".

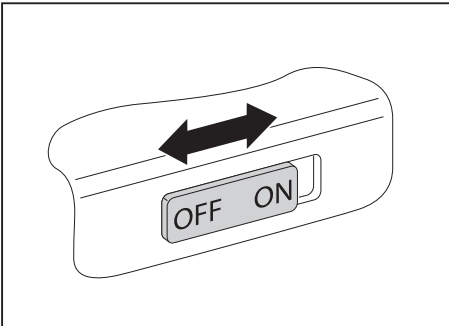

- Pro zapnutí rádiových komponent posuňte vypínač do polohy "ON".

nebo

- Pro vypnutí rádiových komponent posuňte vypínač do polohy "OFF".



Pokud vypnete komponenty pro bezdrátový přenos, vypnou se moduly Bluetooth a UMTS a vysílací část Wireless LAN (anténa).

Komponenty pro bezdrátový přenos můžete také jednotlivě deaktivovat v nástroji *BIOS Setup*. Předpokladem je, že jste buď nezadali žádné heslo správce pevného disku nebo, pokud bylo heslo správce zadáno, toto heslo znáte.

Dbejte na doplňující bezpečnostní pokyny pro zařízení s komponentami pro bezdrátový přenos v příručce "Bezpečnost/pravidla použití".

Bližší informace o používání bezdrátové místní sítě naleznete v online nápovědě k vašemu softwaru pro bezdrátovou místní síť.

Bližší informace o používání zařízení Bluetooth naleznete na CD k vašemu softwaru k zařízení Bluetooth.

Další informace o technologii UMTS získáte u svého poskytovatele služeb.

Zařízení WLAN přístupu

- Předpoklad: WLAN je k dispozici a uživatel má odpovídající přístupová data.



Informace o zřízení přístupu k bezdrátové síti naleznete v dokumentaci k vašemu operačnímu systému.

Přístup přes UMTS/LTE

Pokud jste se svým systémem objednali integrovaný modul UMTS/LTE, můžete si vychutnávat vynikající příjem a nejvyšší energetickou efektivitu zcela bez rušivých kabelů a antén. Volitelný modul UMTS/LTE je připraven k okamžitému použití.

Pokud jste si modul UMTS/LTE neobjednali, můžete příslušenství pro příjem UMTS/LTE zakoupit ve specializovaných obchodech nebo prostřednictvím svého prodejce Fujitsu Technology Solutions.

Informace o vytvoření spojení se sítí UMTS/LTE naleznete v dokumentaci k použitému hardwaru.

Váš přístroj můžete prostřednictvím UMTS/LTE připojit k Internetu. Využijte k tomu jeden z následujících druhů spojení:

- integrovaný modul UMTS/LTE (v závislosti na variantě modelu);
- USB adaptér (USB klíčenka se SIM kartou vašeho mobilního operátora)
- mobilní koncové zařízení (např. mobilní telefon se spojením pomocí zařízení Bluetooth nebo kabelu)
- UMTS ExpressCard (pro vložení do zásuvné pozice pro kartu ExpressCard vašeho zařízení)

Anténa UMTS/LTE

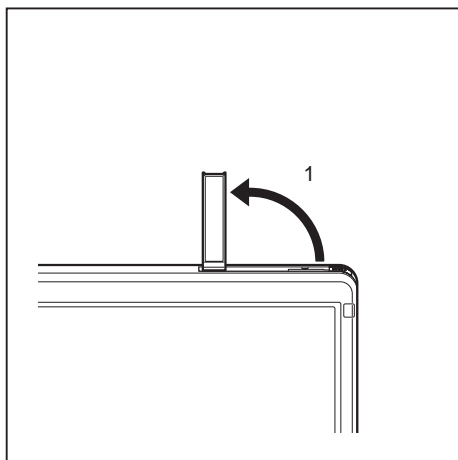

- Aby se zlepšila intenzita signálu sítě UMTS/LTE, vyklopte anténu UMTS/LTE ve směru šipky (1).

Ethernet a LAN

Interní síťový modul vašeho notebooku podporuje síť Ethernet LAN. Pomocí něj můžete vytvořit spojení s místní sítí (LAN = Local Area Network).

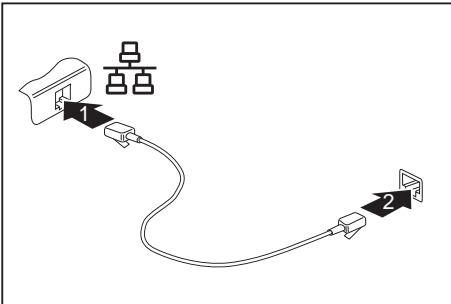

- ▶ Připojte síťový kabel do přípojky LAN notebooku (1).
- ▶ Připojte síťový kabel do vaší síťové přípojky (2).

i

Váš administrátor sítě vám může poradit při konfiguraci a používání spojení LAN. Síťový kabel není zahrnut do rozsahu dodávky. Takový kabel lze zakoupit ve specializované prodejně.

Váš replikátor portů (volitelné vybavení)

Replikátor portů je zařízení, jehož pomocí můžete váš notebook rychle připojit k periferním zařízením, jako je monitor, tiskárna atd.

Replikátor portů disponuje proto mimo jiné standardními přípojkami pro monitor, zvuk, myš a klávesnici.

Pro umožnění práce s periferními zařízeními stačí pouze notebook zadokovat.

Přípojky na replikátoru portů

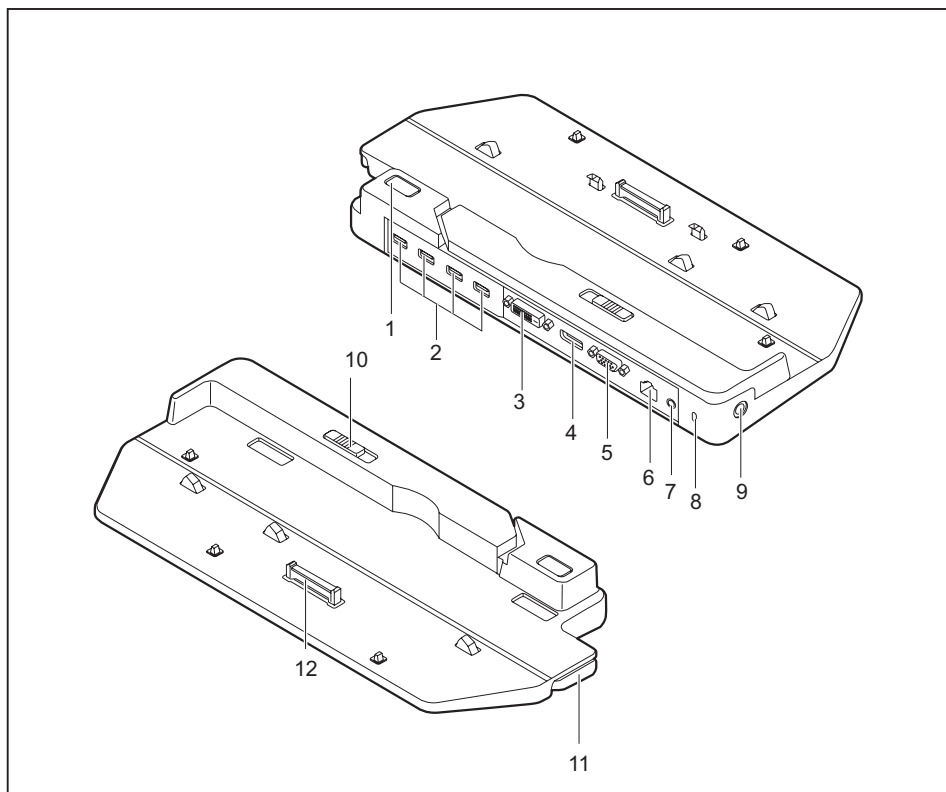

- 1 = Vypínač
- 2 = Konektory USB (USB 3.0)
- 3 = Přípojka DVI
- 4 = DisplayPort
- 5 = Přípojka VGA pro monitor
- 6 = Přípojka pro místní síť
- 7 = Přípojka pro sluchátka

- 8 = Přípravek pro bezpečnostní zámek
- 9 = Zástrčka pro stejnosměrné napětí (DC IN)
- 10 = Nastavovací páčka replikátoru portů
- 11 = Zápodka
- 12 = Zástrčka replikátoru portů pro připojení k dokovací stanici na spodní straně notebooku

Postavení replikátoru portů



Dříve než svůj replikátor portů postavíte, měli byste si pro něj zvolit vhodné místo. Respektujte přitom následující pokyny:

- Replikátor portů nikdy nestavte na měkký podklad (např. koberec, čalouněný nábytek, postel). Tím by se mohlo blokovat větrání notebooku a to by mohlo mít za následek škody z přehřátí.
- Postavte replikátor portů na pevnou, rovnou a neklouzavou podložku. Upozorňujeme, že pryžové nohy replikátoru portů mohou zanechávat otisky na snadno poškoditelném povrchu.
- Nikdy replikátor portů ani síťový adaptér nestavte na podložku, která není odolná vůči teplotě.
- Replikátor portů by neměl být vystavován extrémním okolním podmínkám. Chraňte replikátor portů před prachem, vlhkostí a horkem.

Připojení notebooku k replikátoru portů



Replikátor portů podporuje různé modely počítačů LIFEBOOK. Pomocí nastavovací páčky replikátoru portů lze replikátor portů přizpůsobovat velikosti příslušného počítače LIFEBOOK.

Než připojíte notebook na replikátor portů, zkontrolujte, zda se přepínač replikátoru portů nachází v poloze vpravo. V případě potřeby nastavte přepínač do správné polohy.

- ▶ Vytáhněte kabel síťového adaptéru ze zásuvky na stejnosměrné napětí (DC IN) notebooku.

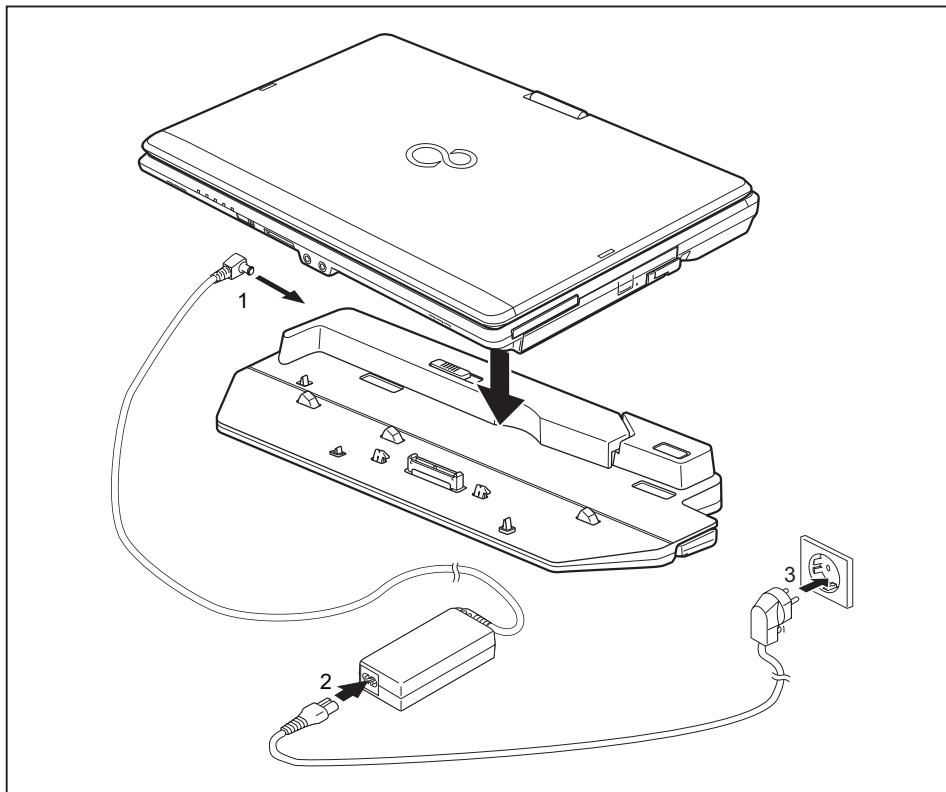

- ▶ Umístěte notebook na replikátor portů tak, aby zástrčka na spodní straně notebooku souhlasila se zástrčkou replikátoru portů.
- ▶ Přilačte na zadní rohy notebooku, tak aby zaskočil.
- ▶ Zapojte kabel síťového adaptéru do zásuvky na stejnosměrné napětí (DC IN) replikátoru portů (1).
- ▶ Připojte síťový kabel k síťovému adaptéru (2).
- ▶ Zapojte síťový kabel do zásuvky (3).

Zapnutí notebooku prostřednictvím replikátoru portů

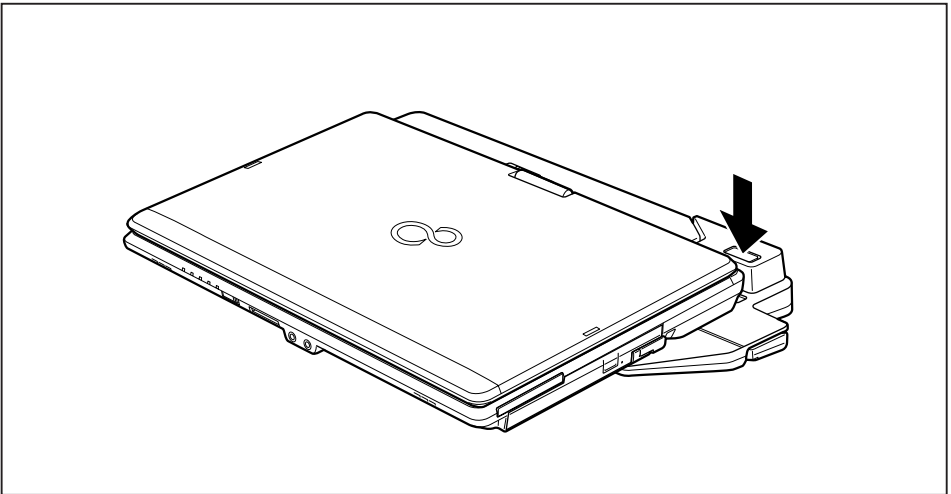

- ▶ Pro zapnutí notebooku stiskněte vypínač replikátoru portů.

Vypnutí notebooku přes replikátor portů

- ▶ Ukončete všechny programy a potom operační systém (viz příručka k operačnímu systému).



Pokud není možné notebook řádně vypnout, podržte po dobu asi čtyř sekund stisknutý vypínač replikátoru portů. Notebook se vypne. Může však dojít ke ztrátě neuložených dat.

Odpojení notebooku od replikátoru portů



Když notebook během provozu odpojujete od replikátoru portů, mohou se vyskytnout problémy. Doporučujeme vám notebook předtím vypnout nebo provést v systému Windows funkci Start – Vymout z dokovací stanice.

Windows 7

Když notebook během provozu odpojujete od replikátoru portů, mohou se vyskytnout problémy. Doporučujeme vám notebook předtím vypnout nebo provést v systému

Windows funkci Start – Šipka  – Vymout z dokovací stanice.

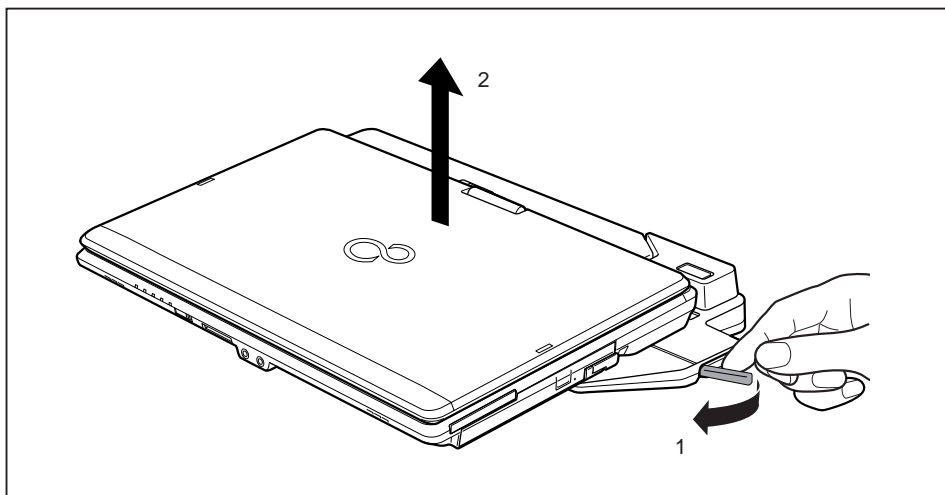

- ▶ Posuňte zajištění ve směru šipky (1).
- ▶ Vyzdvihněte notebook (2).

Bezpečnostní funkce

Váš notebook disponuje různými bezpečnostními funkcemi, s kterými můžete chránit systém a Vaše osobní data před nepovolaným přístupem.

V této kapitole se dozvíte, jak tyto funkce využívat a jaké přednosti nabízí.



Uvědomte si, že v některých případech, když např. zapomenete heslo, ani Vy již nebudete mít přístup k systému a Vaším datům. Dodržujte proto následující pokyny:

- Zálohujte svá data v pravidelných intervalech na externí datové nosiče, např. na externí pevné disky, disky CD, DVD nebo Blu-ray.
- U některých bezpečnostních funkcí musíte zadat heslo. Hesla si poznamenejte a uchovávejte je na bezpečném místě.

Pokud se vám hesla ztratí, musíte se obrátit na náš Service Desk. Na vymazání nebo resetování hesel se nevztahuje záruka, a proto není bezplatné.

Stručný přehled bezpečnostních funkcí

i

Podrobné informace k bezpečnostní výbavě vašeho přístroje naleznete v příručce „Professional Notebook“, na disku CD/DVD „Drivers & Utilities“ nebo na internetu na adrese ["http://www.fujitsu.com/fts/support/index.html"](http://www.fujitsu.com/fts/support/index.html).

Bezpečnostní funkce	Druh ochrany	Příprava
Bezpečnostní zámek	Mechanický	Přípevněte kabel zámku Kensington Lock (příslušenství) a uzamkněte jej.
Snímač otisků prstů (v závislosti na přístroji)	Biometrický	Instalace softwaru pro snímání otisků prstů.
Ochrana systému BIOS heslem	Ochrana heslem pro nástroj BIOS Setup, operační systém a pevný disk s heslem správce a heslem uživatele pevného disku. Hesla se skládají maximálně z osmi alfanumerických znaků.	V nástroji BIOS Setup určete minimálně jedno heslo správce pevného disku a podle přání aktivujte ochranu heslem pro operační systém a pevný disk.
Boot from Removable Media	Zabránění neoprávněnému načtení operačního systému z externích médií (např. USB disk, jednotky USB CD-ROM atd.).	V nástroji BIOS Setup v nabídce Security upravte možnost <i>Boot from Removable Media</i> .
Owner Information	Zobrazení informací od Service Desk nebo majitele během procesu načítání.	V nástroji BIOS Setup v nabídce Security upravte možnost <i>Owner Information</i> .
Trusted Platform Module (v závislosti na přístroji)	Identifikace a autentifikace notebooku	V nástroji BIOS Setup zadejte heslo správce pevného disku a aktivujte funkci TPM (<i>Security Chip</i>).

Nastavení snímače otisků prstů

Snímač otisků prstů může zaznamenat obraz otisku prstu. Pomocí zvláštního softwaru pro otisky prstů je tento obraz vyhodnocen a může být použit jako náhrada hesla.

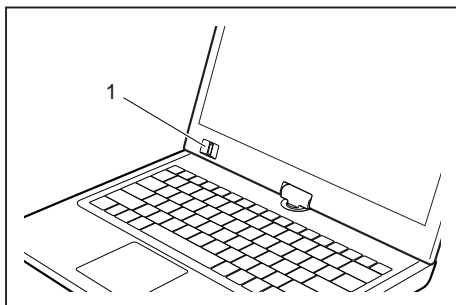

- ▶ Abyste mohli používat snímač otisků prstů (1), nainstalujte software pro snímání otisků prstů.

Používání bezpečnostního zámku

Přístroj disponuje bezpečnostním zámkem pro kabel Kensington Lock Cable. Svůj notebook můžete zabezpečit proti krádeži pomocí robustního ocelového kabelu Kensington Lock Cable. Tento kabel lze zakoupit jako příslušenství.



Společnost Fujitsu doporučuje použití číselného zámku.

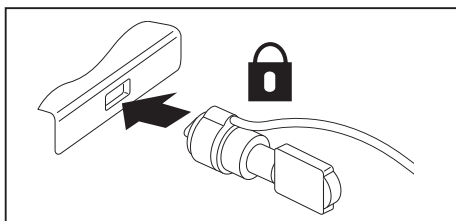

- ▶ Kabel Kensington Lock Cable připojte k zámku na notebooku.



Pomocí dalšího kabelu Kensington Lock Cable můžete také zabránit krádeži replikátoru portů.

Nastavení ochrany heslem v nástroji BIOS-Setup-Utility



Než využijete různých možností ochrany heslem v *BIOS-Setup-Utility* pro zabezpečení Vašich dat, vezměte prosím na vědomí následující upozornění:

Hesla si poznamenejte a uchovávejte je na bezpečném místě. Pokud heslo správce k pevnému disku zapomenete, nebudete mít přístup ke svému notebooku. Na vymazání hesla se nevztahuje záruka, a proto je tato akce zpoplatněna.



Vaše heslo může být dlouhé maximálně osm znaků a skládat se z písmen a čísel. Nerozlišuje se psaní velkým nebo malým písmem.

Ochrana nástroje BIOS-Setup-Utility (heslo správce a heslo uživatele k pevnému disku)



Po zobrazení návodu k použití si tento text vytiskněte. Pokyny totiž nelze při nastavování hesla zobrazit na obrazovce.

Heslem správce i heslem uživatele k pevnému disku lze zabránit neoprávněnému použití nástroje *BIOS-Setup-Utility*. Heslo správce k pevnému disku slouží k přístupu ke všem funkcím nástroje *BIOS-Setup-Utility*, heslo uživatele k pevnému disku jen k části funkcí. Heslo uživatele k pevnému disku lze vytvořit až po zadání hesla správce k pevnému disku.



Spuštění a použití nástroje *BIOS-Setup-Utility* je popsáno v kapitole ["Nastavení v nástroji BIOS Setup Utility", Strany 90.](#)

Zadání hesla správce a hesla uživatele k pevnému disku

- ▶ Otevřete *BIOS-Setup-Utility* a vyberte nabídku *Security*.
- ▶ Označte pole *Set Supervisor Password* a stiskněte klávesu Enter.
- ↳ Výzva *Enter new Password*: Vás požádá, abyste zadali heslo.
- ▶ Zadejte heslo a stiskněte klávesu Enter.
- ↳ Výzva *Confirm new Password* Vás požádá, abyste heslo potvrdili.
- ▶ Zadejte heslo znovu a stiskněte klávesu Enter.
- ↳ Oznámením *Changes have been saved* bude potvrzeno, že nové heslo bylo uloženo.
- ▶ K vytvoření hesla uživatele vyberte pole *Set User Password* (Nastavit heslo uživatele) a postupujte stejně jako při vytváření hesla správce.
- ↳ Pokud nechcete učinit žádná další nastavení, můžete *BIOS-Setup-Utility* ukončit.
- ▶ Vyberte v nabídce *Exit* položku *Save Changes & Exit*.
- ▶ Vyberte *Yes* a stiskněte klávesu Enter.
- ↳ Notebook se restartuje a nově nastavené heslo vstoupí v platnost. K otevření nástroje *BIOS-Setup-Utility* bude nutné nejprve vložit heslo správce nebo heslo uživatele k pevnému disku. Upozorňujeme, že heslo uživatele k pevnému disku zajišťuje přístup jen k několika málo nastavením systému BIOS.

Změna hesla správce nebo hesla uživatele k pevnému disku

Heslo správce k pevnému disku můžete změnit jen tehdy, když jste se v nástroji *BIOS-Setup-Utility* přihlásili heslem správce.

- ▶ Otevřete *BIOS-Setup-Utility* a vyberte nabídku *Security*.
- ▶ Při změně hesla postupujte stejně jako při zadání hesla.

Zrušení hesla

Při zrušení hesla, aniž byste nastavili nové, postupujte následovně:

- ▶ Otevřete *BIOS-Setup-Utility* a vyberte nabídku *Security*.
- ▶ Označte pole *Set Supervisor Password* resp. *Set User Password* a stiskněte klávesu Enter.
- ↳ Oznámení *Enter Current Password* Vás pak vyzve zadat aktuální heslo.
Oznámení *Enter New Password* Vás pak vyzve zadat nové heslo.
- ▶ Při této výzvě stiskněte dvakrát klávesu Enter.
- ▶ Vyberte v nabídce *Exit* položku *Save Changes & Exit*.
- ▶ Vyberte *Ano* a stiskněte klávesu Enter.
- ↳ Notebook se restartuje a heslo je zrušeno.
Heslo správce k pevnému disku v sobě zahrnuje všechna práva, která k sobě váže použití hesla uživatele k pevnému disku.

Ochrana spuštění operačního systému heslem



Heslem správce k pevnému disku, které jste zadali v nástroji *BIOS-Setup-Utility* (viz část "[Zadání hesla správce a hesla uživatele k pevnému disku](#)", [Strany 72](#)), můžete také zablokovat spuštění operačního systému.

Aktivace ochrany systému

- ▶ Otevřete *BIOS-Setup-Utility* a vyberte nabídku *Security*.
- ▶ Vyberte možnost *Password on Boot* a stiskněte klávesu Enter.
- ▶ Vyberte požadovanou možnost (*Disabled*, *First Boot* nebo *Every Boot*) a stiskněte klávesu Enter.
- ▶ Vyberte v nabídce *Exit* možnost *Save Changes & Exit*.
- ↳ Notebook se restartuje. Budete vyzváni k zadání hesla (heslo správce k pevnému disku).

Zrušení ochrany systému

- ▶ Otevřete *BIOS-Setup-Utility* a vyberte nabídku *Security*.
- ▶ Vyberte možnost *Password on Boot* a stiskněte klávesu Enter.
- ▶ Vyberte možnost *Disabled* a stiskněte klávesu Enter.
- ↳ Pokud nechcete učinit žádná další nastavení, můžete *BIOS-Setup-Utility* ukončit.
- ▶ Vyberte v nabídce *Exit* možnost *Save Changes & Exit*.
- ↳ Notebook se restartuje. Váš systém již není chráněn heslem.

Ochrana pevného disku heslem



Heslo k pevnému disku zabraňuje neoprávněnému přístupu k pevnému disku. Je ověřováno při každém spuštění systému. Předpokladem k tomu je, že bylo vytvořeno alespoň heslo správce k pevnému disku.

Aktivace ochrany pevného disku

- ▶ Spusťte nástroj *BIOS Setup* a vyberte nabídku *Security*.
- ↳ Pokud jste ještě v systému BIOS nezadali žádné heslo, vytvořte heslo správce k pevnému disku nyní a případně také heslo uživatele (viz "[Bezpečnostní funkce](#)", [Strany 69](#)).
- ▶ Označte pole *Hard Disk Security* a stiskněte klávesu Enter.
- ▶ Označte v sekci *Drive0* pole *Set Master Password* a stiskněte klávesu Enter.
- ↳ Zpráva *Enter new Password* vás pak vyzve k zadání nového hesla.
- ▶ Zadejte heslo a stiskněte klávesu Enter.
- ↳ Zpráva *Confirm new Password* vás vyzve k potvrzení hesla.
- ▶ Zadejte heslo znovu a stiskněte klávesu Enter.
- ↳ Zprávou *Setup Notice: Changes have been saved* systém potvrdí, že nové heslo bylo uloženo.
- ▶ Pokud chcete zadat heslo pro druhý pevný disk (*Drive1*), v sekci *Drive1* označte pole *Set Master Password* a postupujte úplně stejně jako při zakládání hesla pro první pevný disk (*Drive0*).
- ↳ Pole *Password Entry on Boot* je standardně nastaveno na *Enabled*. Pokud nechcete učinit žádná další nastavení, můžete nástroj *BIOS Setup* ukončit.
- ▶ Vyberte v nabídce *Exit* možnost *Exit Saving Changes*.
- ▶ Stiskněte klávesu Enter a vyberte *Yes*.
- ↳ Notebook se opět spustí a váš pevný disk je nyní chráněn heslem. Dotaz na heslo bude aktivní, jakmile bude notebook znovu spuštěn.

Zrušení ochrany pevného disku

Při zrušení hesla, aniž byste nastavili nové, postupujte následovně:

- ▶ Spustíte nástroj *BIOS Setup* a vyberte nabídku *Security*.
- ▶ Označíte pole *Hard Disk Security* a stisknete klávesu *Enter*.
- ▶ Označíte v sekci *Drive0* pole *Set Master Password* a stisknete klávesu *Enter*.
- ↳ Zpráva *Enter Current Password* vás poté vyzve k zadání aktuálního hesla. Zpráva *Enter New Password* vás poté vyzve k zadání nového hesla.
- ▶ Po zadání stisknete třikrát klávesu *Enter*.
- ▶ Vyberte v nabídce *Exit* možnost *Exit Saving Changes*.
- ▶ Stisknete klávesu *Enter* a vyberte *Yes*.
- ↳ Notebook se opětovně spustí a tento pevný disk již není chráněn žádným heslem.
- ▶ Pokud chcete zrušit heslo u druhého pevného disku (*Drive1*), v sekci *Drive1* označíte pole *Set Master Password* a postupujete úplně stejně jako při zrušení hesla pro první pevný disk (*Drive0*).

Použití bezpečnostní funkce tlačítek tabletu

Jestliže jste níže popsáním postupem nastavili heslo správce nebo uživatele pevného disku ve formě kombinace tlačítek tabletu, můžete toto heslo při spuštění přístroje zadávat prostřednictvím tlačítek tabletu.

Nastavení hesla správce

- ▶ Vyberte nabídku *Start - Spustit*.
- ▶ Do příkazového řádku zadejte následující cestu: `C:\Program Files\Fujitsu\Security Panel Application\Supervisor\FJSECS.EXE`.
- ▶ Potvrďte stisknutím klávesy **Enter**.
- ▶ Postupujte podle pokynů na obrazovce.

Nastavení uživatelského hesla

- ▶ Vyberte nabídku *Start - Všechny programy*.
- ▶ Vyberte položku *Security Panel Application - Security Panel Application*.
- ▶ Postupujte podle pokynů na obrazovce.

Zadávání hesel prostřednictvím tlačítek tabletu

Hesla určená k zadávání prostřednictvím tlačítek tabletu se zpravidla skládají z kombinací tlačítek, např. tlačítko **2** + tlačítko **3**, následované tlačítkem **1** a tlačítkem **ENT**.

- ▶ Zadejte své heslo pomocí tlačítek **1** až **4**.
- ▶ Potvrďte pomocí tlačítka **ENT**.
- ↳ Přístroj je odblokován.

Trusted Platform Module - TPM (v závislosti na přístroji)

Aby bylo možné využívat modul TPM, je **bezpodmínečně nutné před instalací softwaru** zapnout modul TPM v nástroji *BIOS-Setup*. Předpokladem k tomu je, že bylo vytvořeno alespoň heslo správce k pevnému disku (viz "[Bezpečnostní funkce](#)", [Strany 69](#)).

Aktivace TPM

- Předpoklad: Nastavili jste heslo správce k pevnému disku, viz "[Bezpečnostní funkce](#)", [Strany 69](#).
- ▶ Spustíte nástroj BIOS Setup a vyberte nabídku *Security*.
- ▶ Označte políčko *TPM Security Chip Setting* a stiskněte klávesu Enter.
- ▶ Vyberte položku *Enabled* pro aktivaci TPM
- ↳ Po aktivaci TPM se objeví položka nabídky *Clear Security Chip*.
Položkou *Clear Security Chip* můžete vymazat uživatele v TPM. Položkou *Enabled* budou vymazány všechny tajné kódy (např. SRK - Storage Root Keys, AIK - Attestation Identity Keys, atd.) vygenerované aplikacemi.
Uvědomte si, že pak již nebudete mít přístup k datům, která jste zašifrovali kódy založenými na uživateli!
- ▶ Zvolte v nabídce Exit možnost *Exit Saving Changes*.
- ▶ Stiskněte klávesu Enter a vyberte *Yes*.
- ↳ Notebook se restartuje a TPM je po opětovném spuštění zapnuto.

Deaktivace TPM

- Předpoklad: Nastavili jste heslo správce k pevnému disku, viz "[Bezpečnostní funkce](#)", [Strany 69](#).
- ▶ Spustíte nástroj BIOS Setup a vyberte nabídku *Security*.
- ▶ Označte políčko *TPM Security Chip Setting* a stiskněte klávesu Enter.
- ▶ Vyberte položku *Disabled* pro deaktivaci TPM.
- ▶ Zvolte v nabídce Exit možnost *Exit Saving Changes*.
- ▶ Stiskněte klávesu Enter a vyberte *Yes*.
- ↳ Notebook se restartuje a TPM je deaktivováno.

Připojení externích zařízení



Před připojením zařízení k notebooku nebo jejich odpojením od notebooku v každém případě dodržujte bezpečnostní pokyny v kapitole "[Důležité pokyny](#)", [Strany 13](#).

Přečtěte si vždy dokumentaci k externímu zařízení, které chcete připojit.

Nikdy nepřipojujte nebo nevytahujte kabely za bouřky.

Netahejte při odpojování za kabely! Vždy je uchopte za zástrčku.

Při připojování nebo odpojování externích zařízení od notebooku dodržujte níže uvedený postup:



U některých zařízení, např. zařízení USB, není nutné vypnout notebook a zařízení před připojením a odpojením. Další informace o tom, zda je nutné zařízení vypnout, získáte v dokumentaci k vašemu externímu zařízení.

Pro některá externí zařízení je nutné nainstalovat a inicializovat speciální software (např. ovladač) (viz dokumentace externího zařízení a operačního systému).

Připojení zařízení k notebooku

1. Vypněte notebook a všechna externí zařízení.
2. Elektrickou zástrčku notebooku a všech příslušných zařízení vytáhněte ze zásuvky.
3. Připojte kabely všech externích zařízení podle pokynů.
4. Všechny elektrické zástrčky zasuňte do zásuvek.

Odpojení zařízení od notebooku

1. Vypněte notebook a všechna externí zařízení.
2. Elektrickou zástrčku notebooku a všech příslušných zařízení vytáhněte ze zásuvky.
3. Odpojte kabely všech externích zařízení podle pokynů.

Připojení externího monitoru

i

Replikátor portů, který je pro váš notebook k dostání jako volitelné vybavení, vám nabízí přípojku DVI a DisplayPort.

Analogový monitor se na replikátoru portů připojuje k analogovému konektoru VGA, digitální monitor ke konektoru DVI. Výstup na monitor je omezen na maximálně dva monitory současně (viz "[Klávesové zkratky](#)", [Strany 42](#), oddíl "Přepnutí výstupu na monitor").

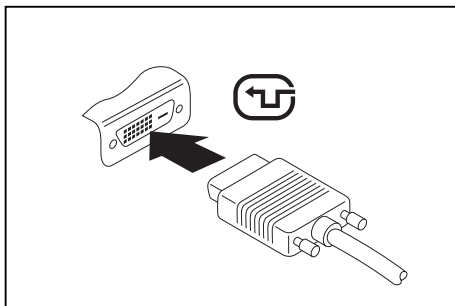

Přípojka digitální obrazovky DVI

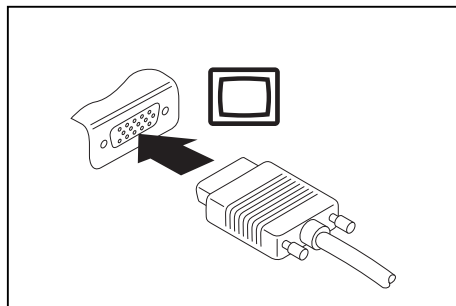

Analogová přípojka pro VGA monitor

- ▶ Vypněte notebook a externí monitor a notebook.
- ▶ Datový kabel externího monitoru připojte do přípojky pro monitor.
- ▶ Zapněte nejprve externí monitor a pak notebook.

i

Lze také přepínat mezi externím monitorem a LCD monitorem notebooku, viz kapitola "[Klávesové zkratky](#)", [Strany 42](#).

Můžete zobrazit stejný obraz na externím monitoru a LCD monitoru notebooku současně.

Připojení externího monitoru na DisplayPort

Na DisplayPort replikátoru portů lze připojit digitální monitor. Výstup na monitor je omezen na maximálně dva monitory současně (viz ["Klávesové zkratky", Strany 42](#), oddíl "Přepnutí výstupu na monitor").

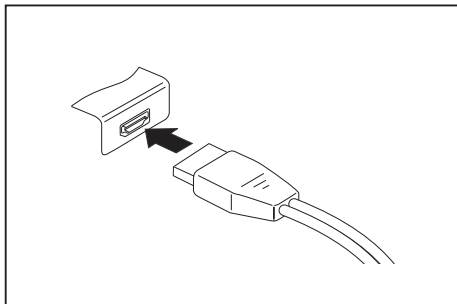

Digitální DisplayPort

- ▶ Vypněte notebook a externí monitor.
- ▶ Datový kabel externího monitoru připojte do přípojky pro monitor.
- ▶ Zapněte nejprve externí monitor a pak notebook.



Můžete také přepínat tam a zpět mezi externím monitorem a LCD monitorem notebooku, viz kapitola ["Klávesové zkratky", Strany 42](#).

Můžete zobrazit stejný obraz na externím monitoru a LCD monitoru notebooku současně.

Přípojka HDMI

Do přípojky HDMI notebooku můžete připojit externí zesilovač, LCD TV nebo plazmový televizor s přípojkou HDMI.

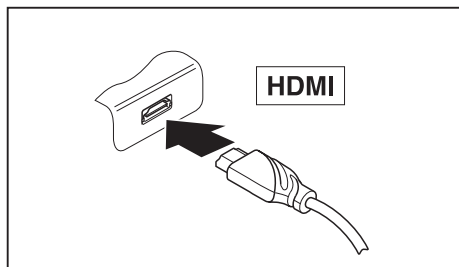

- ▶ Připojte datový kabel na externí přístroj.
- ▶ Připojte datový kabel do přípojky HDMI notebooku.

Připojení USB přístrojů

K portům USB lze připojit externí zařízení, která rovněž disponují rozhraním USB (např. jednotku DVD, tiskárnu, skener nebo modem).



USB přístroje mají funkci hot-plug. Proto lze kabely USB přístrojů připojit a odpojit, zatímco je systém zapnutý.

Port USB 1.x má maximální hodnotu datového přenosu 12 Mb/s.

Port USB 2.0 podporuje rychlost datového přenosu až 480 Mb/s.

Port USB 3.0 podporuje rychlost datového přenosu až 5 Gb/s.

Další informace naleznete v dokumentaci k USB přístrojům.

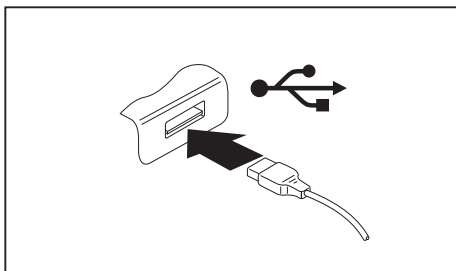

- ▶ Připojte datový kabel na externí přístroj.
- ▶ Připojte datový kabel do portu USB notebooku.



Ovladač přístroje

Váš operační systém USB přístroje automaticky rozpozná a instaluje je.

Port USB s funkcí nabíjení (Anytime USB charge)



Doporučujeme provozovat notebook s připojeným síťovým zdrojem, pokud je používána USB přípojka s funkcí nabíjení, protože se životnost akumulátoru snižuje, pokud jsou nabíjena dodatečná USB zařízení.

Síťový zdroj musí být při vypínání notebooku již připojen, protože jinak nebude funkce nabíjení přes USB aktivní a proto by připojená zařízení USB nemohla být nabita.



Některá zařízení USB (např. mobilní telefony) vyžadují pro používání funkce nabíjení přes USB ovladač. V tomto případě funkce nabíjení přes USB při vypnutém notebooku nefunguje, protože při vypnutém notebooku nejsou žádné ovladače aktivní.

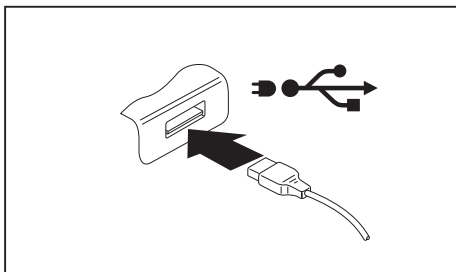

U tohoto portu USB lze připojená zařízení USB nabíjet nebo napájet i při vypnutém notebooku (např. nabíjení PDA nebo mobilního telefonu nebo připojení USB lampy).

Správné odebrání zařízení připojených k rozhraní USB



Zařízení odstraňujte vždy řádně tak, jak je níže popsáno, aby nedošlo ke ztrátě dat.

- ▶ Klepněte levým tlačítkem myši do hlavního panelu na symbol pro bezpečné odebrání hardwaru.
- ▶ Vyberte zařízení, které chcete zastavit a odebrat.
- ▶ Stiskněte klávesu Enter.
- ↳ V dialogovém okně bude uvedeno, že nyní lze zařízení bezpečně odebrat.

Napojení externích audiozařízení

Přípojka pro mikrofon / linkový vstup

Do přípojky/vedení pro mikrofon lze k Vašemu notebooku připojit externí mikrofon, přehrávač minidisků, přehrávač MP3, přehrávač CD nebo kazetový magnetofon.

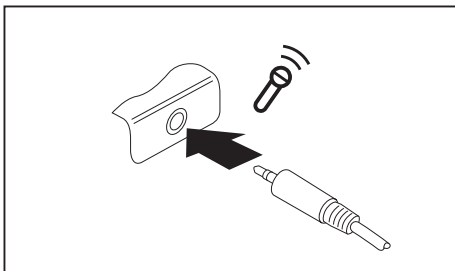

- ▶ Připojte zvukový kabel k externímu přístroji.
- ▶ Připojte zvukový kabel do přípojky/vedení pro mikrofon na notebooku.

Audio přípojka pro sluchátka

Prostřednictvím přípojky pro sluchátka lze k notebooku připojit sluchátka nebo externí reproduktory.

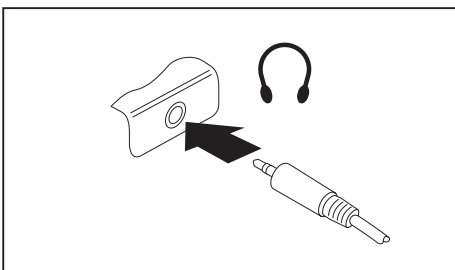

- ▶ Připojte zvukový kabel k externímu přístroji.
- ▶ Zaveďte zvukový kabel do přípojky notebooku pro sluchátka.
- ↳ Vestavěné reproduktory v notebooku se vypnou.



Pokud kabel zakoupíte ve specializované prodejně, respektujte následující pokyny:

Přípojka pro sluchátka vašeho notebooku je "zdička 3,5 mm".

Pro napojení sluchátek nebo reproduktoru potřebujete "konektor do zdičky 3,5 mm".

Demontáž a instalace komponent při servisu



Opravy notebooku smějí provádět pouze autorizovaní kvalifikovaní pracovníci. Neoprávněným otevřením nebo neodborně provedenými opravami záruka zaniká a může dojít k závažnému ohrožení uživatelů (rána elektrickým proudem, nebezpečí požáru).

Po dohodě s naší Hotline/Service Desk smíte sami demontovat a instalovat komponenty popsané v této kapitole.



Jestliže komponenty demontujete a instalujete sami bez dohody s naší Hotline/Service Desk, zanikne záruka vašeho notebooku.

Pokyny k instalaci a demontáži konstrukčních skupin a prvků

- Vypněte notebook a vytáhněte napájecí zástrčku ze zásuvky.
- Vždy vyjměte akumulátor.
- Se zajišťovacími mechanismy akumulátoru a dalších konstrukčních prvků zacházejte opatrně.
- Nikdy nepoužívejte ostré předměty, jako např. šroubováky, nůžky nebo nůž jako páky k otevření krytu.



Desky se součástkami ohroženými elektrostatickým nábojem (EOD) mohou být označeny vyobrazenou nálepkou:

Jestliže manipulujete s deskami EOD, musíte bezpodmínečně dodržovat následující pokyny:

- Dříve než začnete s deskami pracovat, musíte provést vybití vlastního elektrostatického náboje (např. dotykem na uzemněný předmět).
- Použité přístroje a nářadí nesmí být elektrostaticky nabitě.
- Dříve než desky vytáhnete nebo zastrčíte, vytáhněte síťovou zástrčku.
- Desky uchopujte pouze na okraji.
- Nedotýkejte se žádných připojovacích vývodů nebo plošných spojů na desce.

Příprava demontáže součástí

Hodláte-li demontovat či vyměnit některou ze systémových součástí, postupujte dle popisu níže:



Dodržujte bezpečnostní pokyny uvedené v kapitole ["Důležité pokyny"](#), [Strany 13](#).

Vytáhněte síťovou zástrčku ze zásuvky s uzemněným kontaktem!

- ▶ Vypněte přístroj.



Přístroj se nesmí nacházet v úsporném režimu!

- ▶ Monitor LCD zavřete.
- ▶ Odpojte od přístroje veškerá vedení.
- ▶ Otočte přístroj a položte ho na stabilní, rovnou a čistou plochu. V případě potřeby na plochu položte neklouzavou tkaninu, aby se přístroj nepoškrábal.
- ▶ Vyjměte akumulátor, viz ["Vyjmutí akumulátoru"](#), [Strany 48](#).

Vyjmutí a vložení rozšíření paměti

Jestliže vás naše Hotline/Service Desk požádá, abyste rozšíření paměti vyjmuli a instalovali sami, postupujte následovně:



Dodržujte bezpečnostní pokyny uvedené v kapitole ["Důležité pokyny"](#), [Strany 13](#).

Při montáži/demontáži paměťových modulů musí být z notebooku vyjmut akumulátor, a notebook nesmí být připojený k síťovému adaptéru, viz ["Příprava demontáže součástí"](#), [Strany 83](#).

Používejte pouze rozšíření paměti, která byla pro váš notebook schválena, viz kapitola ["Technické údaje"](#), [Strany 100](#).

Při vkládání a vyjmutí paměťového rozšíření nepoužívejte násilí.

Dbejte na to, aby se do přihrádky pro paměťové rozšíření nedostaly žádné cizí předměty.

Při vyjmutí a vložení paměťového modulu je třeba otevřít servisní přihrádku. U některých přístrojů je možné, že se otevřením přihrádky odkryjí různé konstrukční součásti. Tyto konstrukční součásti smějí vyjímat nebo vyměňovat pouze autorizovaní odborní pracovníci. Dodržujte proto bezpodmínečně následující pokyny:



Během provozu se jednotlivé konstrukční součásti mohou zahřívat na vysokou teplotu. Proto vám doporučujeme, abyste po vypnutí notebooku vyčkali jednu hodinu, než paměťové moduly vyjmete nebo vložíte. Jinak hrozí nebezpečí popálení!

Protože jsou obnaženy některé elektrostaticky citlivé konstrukční součásti, respektujte prosím kapitola ["Pokyny k instalaci a demontáži konstrukčních skupin a prvků"](#), [Strany 82](#).

Sejmutí krytu

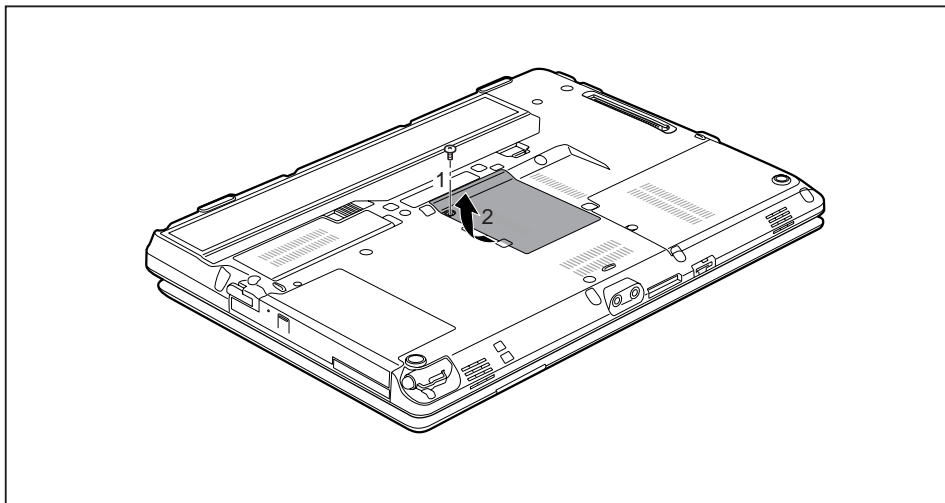

- ▶ Odstraňte šroub (1).
- ▶ Odtáhněte kryt ve směru šipky od notebooku (2).

Demontáž paměťového modulu

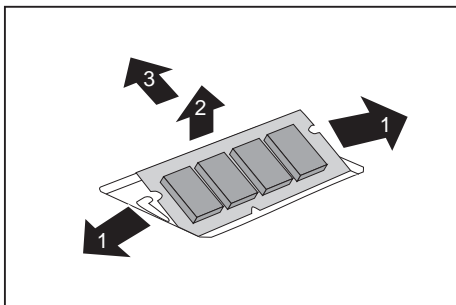

- ▶ Vytlačte obě svorky opatrně směrem ven (1).
- ↳ Paměťový modul se vykllopí nahoru (2).
- ▶ Vytáhněte paměťový modul ve směru šipky z montážního místa (3).

Instalace paměťového modulu

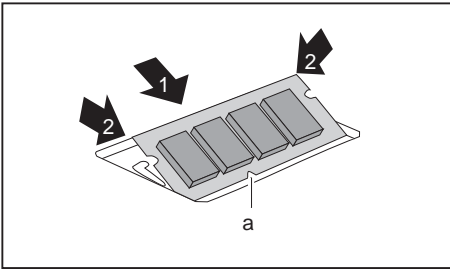

- ▶ Vložte do montážního místa (1) paměťový modul přípojovacími kontakty a výřezem (a) dopředu.
- ▶ Opatrně sklopte paměťový modul dolů, až znatelně zaklapne (2).

Montáž krytu

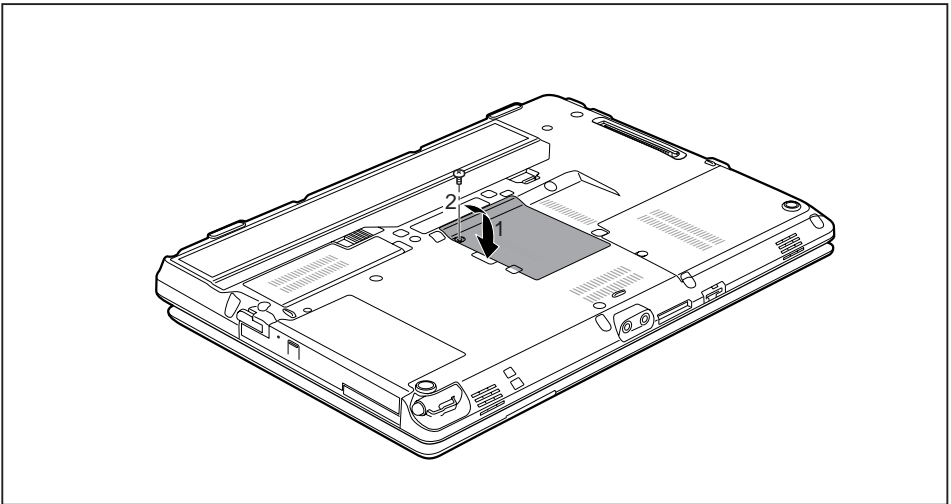

- ▶ Nasadte kryt ve směru šipky (1) na montážní místo.
- ▶ Kryt upevněte pomocí šroubu (2).
- ▶ Vložte akumulátor zpět (viz kapitolu "[Vyjmutí a vložení akumulátoru](#)", Strany 48).
- ▶ Postavte notebook opět řádně na rovný povrch.
- ▶ Kabely, které jste předtím odpojili, znovu připojte.

Vyjmutí a vložení pevného disku

Sejmutí krytu

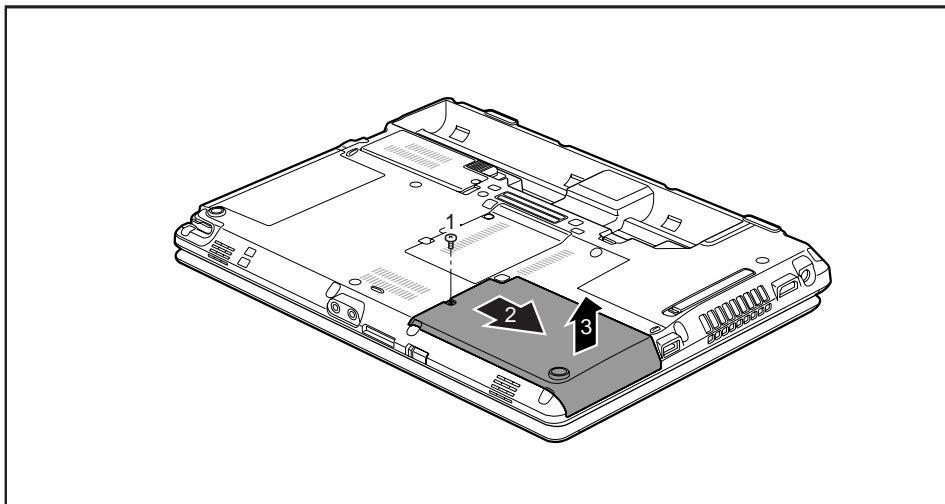

- Odstraňte šroub (1).



Šroub pečlivě uschovejte. Pokud demontujete několik součástí současně, uchovávejte šrouby od jednotlivých součástí odděleně. Použití nesprávných šroubů může způsobit poškození součástí.

- Posuňte kryt ve směru šipky (2).
- Vyzvedněte kryt z notebooku (3).

Vyjmutí pevného disku

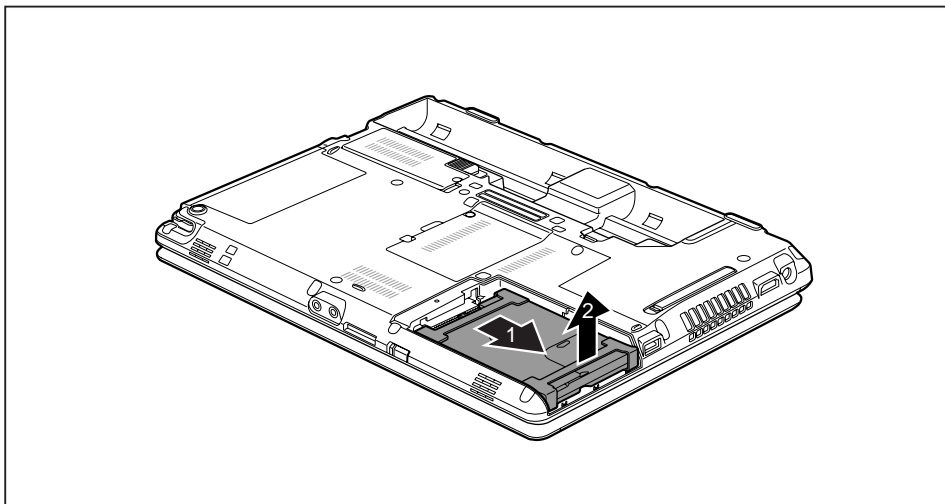

- ▶ Pro uvolnění pevného disku z kontaktů vytáhněte pevný disk ve směru šipky (1).
- ▶ Vyjměte pevný disk ze zásuvné pozice pro pevný disk (2).

Instalace pevného disku

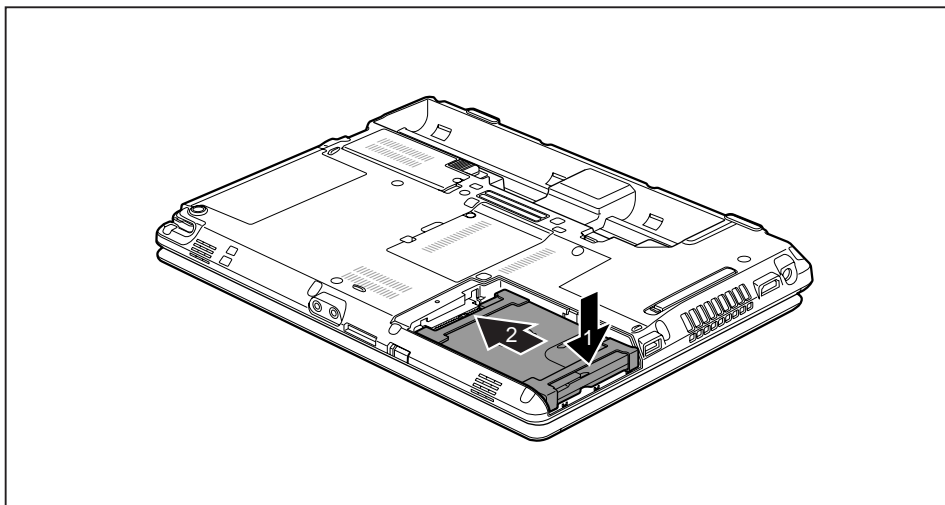

- ▶ Vložte pevný disk do zásuvné pozice pro pevný disk (1).
- ▶ Posuňte pevný disk ve směru šipky (2), dokud se kontakty nezaaretují.

Montáž krytu

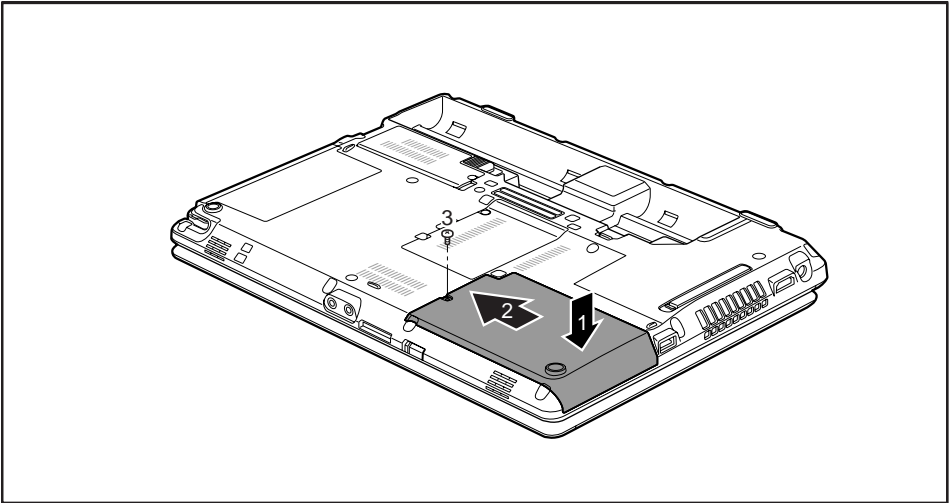

- ▶ Umístěte kryt na místo montáže (1).
- ▶ Posuňte kryt ve směru šipky (2)
- ▶ Upevněte šroub (3).

Dokončení demontáže součástí

Po demontáži či výměně požadovaných systémových součástí připravte svůj přístroj k opětovnému uvedení do provozu dle popisu níže:

- ▶ Vložte opět zpět akumulátor, viz "[Instalace akumulátoru](#)", [Strany 49](#).
- ▶ Postavte notebook řádně na rovný povrch.
- ▶ Kabely, které jste předtím odpojili, znovu připojte.

Nastavení v nástroji BIOS Setup Utility

Pomocí nástroje *BIOS Setup Utility* můžete u vašeho notebooku nastavit systémové funkce a konfiguraci hardwaru.

Při expedici notebooku jsou účinná standardní nastavení. Tato nastavení lze změnit v nabídce *BIOS Setup Utility*. Změněná nastavení se stanou účinnými, jakmile *BIOS Setup Utility* uložíte a ukončíte.

V nástroji *BIOS Setup Utility* jsou následující nabídky:

<i>Info</i>	Zobrazení informací o systému BIOS, informací o procesoru a notebooku
<i>System</i>	Rozšířená systémová nastavení
<i>Advanced</i>	Konfigurace různých součástí hardwaru, jako např. myši, klávesnice, procesoru
<i>Security</i>	Nastavení hesla a bezpečnostních funkcí
<i>Boot</i>	Konfigurace pořadí při spuštění
<i>Exit</i>	Ukončení nástroje <i>BIOS Setup Utility</i>

Spusťte nástroj BIOS-Setup-Utility

- ▶ Přístroj restartujte (vypněte jej a zapněte nebo restartujte operační systém).
- ↳ Na monitoru se při spuštění krátce objeví následující nebo podobný text:
<F2> BIOS Setup <F12> Boot Menu
- ▶ Stiskněte funkční tlačítko **[F2]**.
- ▶ Jestliže je uděleno heslo, zadejte heslo a stiskněte klávesu Enter.



Pokud jste heslo zapoměli, obraťte se prosím na správce systému resp. na náš servis.

BIOS-Setup-Utility se spustí.

Obsluha nástroje BIOS-Setup-Utility



Nápovědu k nástroji *BIOS-Setup-Utility* zobrazíte stisknutím klávesy **[F1]**. Popis jednotlivých nastavení se zobrazuje v pravém okně nástroje *BIOS-Setup-Utility*.

Klávesou **[F9]** můžete načíst standardní nastavení nástroje *BIOS-Setup-Utility*.

- ▶ Pomocí kláves se šipkami **[←]** a **[→]** vyberte nabídku, ve které chcete upravit nastavení.
- ↳ Zobrazí se nabídka.
- ▶ Klávesami se šipkami **[↑]** a **[↓]** vyberte možnost, kterou chcete změnit.
- ▶ Stiskněte klávesu Enter.
- ▶ Vybranou nabídku opustíte stisknutím klávesy **[ESC]**.
- ▶ Změněné položky si poznamenejte (např. do tohoto návodu k obsluze).

Ukončení nástroje BIOS Setup Utility

V nabídce *Exit* musíte vybrat požadovanou možnost a aktivovat ji klávesou Enter.

Exit Saving Changes - Uložení nastavení a ukončení nástroje BIOS Setup Utility

- ▶ Pro uložení aktuálních záznamů v nabídkách a ukončení nástroje *BIOS Setup Utility* vyberte *Exit Saving Changes* a *Yes*.
- ↳ Notebook se restartuje a nová nastavení jsou účinná.

Exit Discarding Changes – Zamítnutí změn a ukončení nástroje BIOS Setup Utility

- ▶ Pro zamítnutí změn vyberte možnost *Exit Discarding Changes* a *Yes*.
- ↳ Nastavení platná při vyvolání nástroje *BIOS Setup Utility* zůstanou účinná. Nástroj *BIOS Setup Utility* bude ukončen a notebook se restartuje.

Load Setup Defaults – Použití standardních nastavení

- ▶ Pro použití standardních nastavení pro všechny nabídky nástroje *BIOS Setup Utility* vyberte *Load Setup Defaults* a *Yes*.

Discard Changes – Zamítnutí změn bez ukončení nástroje BIOS Setup Utility

- ▶ Pro zamítnutí změn vyberte možnost *Discard Changes* a *Yes*.
- ↳ Nastavení platná při vyvolání nástroje *BIOS Setup Utility* zůstanou účinná. Nyní lze v nástroji *BIOS Setup Utility* provést další nastavení.
- ▶ Jestliže chcete ukončit nástroj *BIOS Setup Utility* s těmito nastaveními, vyberte *Exit Saving Changes* a *Yes*.

Save Changes - Uložení změn, aniž by byl ukončen nástroj BIOS Setup Utility

- ▶ Pro uložení změn vyberte možnost *Save Changes* a *Yes*.
- ↳ Změny se uloží. Nyní lze v nástroji *BIOS Setup Utility* provést další nastavení.
- ▶ Jestliže chcete ukončit nástroj *BIOS Setup Utility* s těmito nastaveními, vyberte *Exit Saving Changes* a *Yes*.

Save Changes and Power Off

- ▶ Chcete-li uložit provedené změny a přístroj vypnout, vyberte příkaz *Save Changes and Power Off* a *Yes*.
- ↳ Změny se uloží. Přístroj se samočinně vypne.

Řešení problémů a rady



Pokud odpojujete nebo připojujete kabely, dodržujte bezpečnostní pokyny v příručce "Bezpečnost/pravidla použití".

Případnou poruchu se pokuste odstranit následujícími opatřeními. Nemůžete-li poruchu odstranit, postupujte takto:

- ▶ Poznamenejte si provedené kroky a stav, při kterém k chybě došlo. Poznamenejte si případné chybové hlášení, které se zobrazilo.
- ▶ Vypněte notebook.
- ▶ Kontaktujte naši Hotline/Service Desk.



Telefonní čísla naleznete na seznamu oddělení Service Desk. Při telefonickém kontaktu mějte připraveny následující informace:

- název modelu a číslo série notebooku; číslo série je uvedeno na štítku na dolní straně notebooku,
- poznámky o zobrazených hlášeních a údaje o akustických signálech,
- veškeré změny hardwaru nebo softwaru, které jste provedli po obdržení notebooku,
- veškeré změny, které jste provedli v nastaveních systému BIOS po obdržení notebooku,
- konfiguraci systému a všechna periferní zařízení, která jsou k systému připojena,
- kupní smlouvu.



Naše notebooky jsou vybaveny součástmi s nízkou hmotností a nízkou prostorovou a energetickou náročností. Jejich kombinace je ideální především pro mobilní využití. V závislosti na zakoupené konfiguraci může být u velmi náročných herních aplikací, např. s trojrozměrnou grafikou, v porovnání se stolním počítačem poněkud omezena funkčnost. Při aktualizaci ovladačů, které nebyly schváleny společností Fujitsu Technology Solutions, může někdy dojít ke snížení výkonu, ztrátě dat či nesprávné funkci. Schválené ovladače a aktuální verze systému BIOS si můžete stáhnout na adrese: ["http://support.ts.fujitsu.com/Download/Index.asp"](http://support.ts.fujitsu.com/Download/Index.asp)

Pomoc v případě problémů

V případě, že budete mít s počítačem potíže, které nejste schopni sami odstranit:

- ▶ Poznamenejte si identifikační číslo svého přístroje. Identifikační číslo naleznete na typovém výkonovém štítku na zadní nebo spodní straně skříně.
- ▶ obraťte na servisní středisko příslušející vaší zemi (seznam servisních středisek naleznete na internetových stránkách ["http://support.ts.fujitsu.com/contact/servicedesk/ServiceDeskNumber_Int.asp"](http://support.ts.fujitsu.com/contact/servicedesk/ServiceDeskNumber_Int.asp)) a požádejte je o vyřešení problému. Připravte si identifikační/sériové číslo svého systému.

Nesprávný aktuální čas nebo datum notebooku

Příčina	Odstranění chyb
Je chybně nastavený čas a datum.	▶ Pomocí <i>nástroje k nastavení systému BIOS</i> nastavte v nabídce <i>Main</i> (Hlavní) čas nebo datum.
Čas a datum jsou po zapnutí notebooku opakovaně chybně nastaveny.	▶ Obráťte se na prodejce, na naši horkou linku nebo servisní oddělení.

Indikace akumulátoru nesvítí

Příčina	Odstranění chyby
Akumulátor není řádně zabudovaný.	▶ Vypněte notebook. ▶ Zkontrolujte, zda je akumulátor správně nasazený. ▶ Zapněte notebook.
Akumulátor je vybitý.	▶ Nabijte akumulátor. nebo ▶ Vložte nabitý akumulátor. nebo ▶ Připojte notebook přes síťový adaptér na síťové napětí.

Při zadání určitých znaků na klávesnici se nyní píší číslice

Příčina	Odstranění chyby
Virtuální numerický blok vašeho přístroje je aktivován, viz " Virtuální číslicový blok ", Strany 42 .	▶ Stiskněte klávesu <input type="text" value="Num"/> .

LCD monitor notebooku zůstává tmavý

Příčina	Odstranění chyby
Monitor je vypnutý.	▶ Stiskněte klávesu nebo se dotkněte touchpadu.
Připojený externí monitor nebo televizor.	▶ Stiskněte kombinaci kláves pro přepnutí výstupu na monitor, viz " Klávesové zkratky ", Strany 42 .

Špatně čitelné údaje na LCD monitoru notebooku

Příčina	Odstranění chyby
Oslnění odrazem	<ul style="list-style-type: none"> ▶ Otočte notebook nebo změňte sklon LCD obrazovky. ▶ Zvyšte úroveň jasů obrazovky.

Tmavá externí obrazovka

Příčina	Odstranění chyby
Obrazovka je vypnutá.	▶ Zapněte externí obrazovku.
Řízené zatemnění zobrazovací jednotky.	▶ Stiskněte libovolnou klávesu.
Je nastaven malý jas.	▶ Nastavte vyšší jas obrazovky.
Výstup na obrazovku je nastaven na LCD obrazovku notebooku.	▶ Stiskněte kombinaci kláves pro přepnutí výstupu na monitor, viz " Klávesové zkratky ", Strany 42 .
Síťové vedení nebo vedení dat externí obrazovky není správně připojeno.	<ul style="list-style-type: none"> ▶ Vypněte externí obrazovku a notebook. ▶ Zkontrolujte, jestli je napájecí kabel správně připojen k externí obrazovce a do zásuvky. ▶ Zkontrolujte, jestli je datový kabel řádně připojen k notebooku a k externí obrazovce (pokud je zástrčka k dispozici). ▶ Zapněte externí obrazovku a notebook.

Zobrazení na externí obrazovce se neobjeví nebo putuje

Příčina	Odstranění chyby
Pro externí obrazovku je zvolena nesprávná obrazovka nebo je pro uživatelský program nastaveno nesprávné rozlišení obrazovky.	<ul style="list-style-type: none"> ▶ Pomocí klávesové zkratky [Alt] + [F4] ukončíte aplikaci v systému Windows. Pokud se po ukončení programu znovu objeví chyba, použijte kombinaci kláves pro přepnutí výstupu na monitor (viz "Klávesové zkratky", Strany 42), pro přepnutí zobrazení na LCD monitor notebooku. Změňte následující nastavení: <ul style="list-style-type: none"> ▶ Nastavení rozlišení obrazovky: Nastavte rozlišení obrazovky tak, jak je popsáno v dokumentaci k vašemu operačnímu systému. ▶ Výběr monitoru: Vyberte monitor 1 nebo 2, jak je popsáno v dokumentaci k vašemu operačnímu systému.

Kurzor nesleduje přesně pohyby pera

Příčina	Odstranění chyby
Pero je špatně kalibrováno.	<ul style="list-style-type: none"> ▶ Kalibrujte pero pomocí funkce <i>Hardware a zvuk / Nastavení počítače Tablet PC</i> v Ovládacích panelech, viz "Nastavení pera", Strany 36 a "Kalibrace pera", Strany 37.

Ovládání perem nefunguje

Příčina	Odstranění chyb
Nainstalován špatný ovladač.	<ul style="list-style-type: none"> ▶ Pokud vlastníte přístroj, který je možno ovládat pouze perem, instalujte ovladač pro standardní model. <p>nebo</p> <ul style="list-style-type: none"> ▶ Pokud vlastníte přístroj, který lze ovládat perem a prstem, instalujte ovladač pro model „Dual Digitizer“.

Notebook se po zapnutí nespustí

Příčina	Odstranění chyb
Akumulátor není správně nasazený.	<ul style="list-style-type: none"> ▶ Zkontrolujte, zda je akumulátor správně nasazený. ▶ Zapněte notebook.
Akumulátor je vybitý.	<ul style="list-style-type: none"> ▶ Nabijte akumulátor. <p>nebo</p> <ul style="list-style-type: none"> ▶ Vložte nabitý akumulátor. <p>nebo</p> <ul style="list-style-type: none"> ▶ Připojte k notebooku síťový adaptér.
Síťový adaptér není správně připojen.	<ul style="list-style-type: none"> ▶ Zkontrolujte, jestli je síťový adaptér řádně připojen na notebook. ▶ Zapněte notebook.

Notebook nefunguje

Příčina	Odstranění chyb
Notebook je v úsporném režimu.	▶ Ukončete úsporný režim.
Chybu způsobila aplikace.	▶ Ukončete uživatelský program nebo notebook restartujte (restartování operačního systému nebo vypnout/zapnout).
Akumulátor je vybitý.	▶ Nabijte akumulátor. nebo ▶ Vložte nabitý akumulátor. nebo ▶ Připojte k notebooku síťový adaptér.

Tiskárna netiskne

Příčina	Odstranění chyb
Tiskárna není zapnutá.	▶ Zkontrolujte, zda je tiskárna zapnutá a zda je připravená k provozu (viz dokumentace k tiskárně).
Tiskárna není správně připojená.	▶ Zkontrolujte, jestli je datový kabel mezi notebookem a tiskárnou správně připojený.
Ovladač tiskárny je defektní, nesprávně nainstalovaný nebo je nainstalovaný chybný ovladač tiskárny.	▶ Zkontrolujte, jestli je datový kabel mezi notebookem a tiskárnou správně připojený. ▶ Zkontrolujte, jestli je zaveden správný ovladač tiskárny (viz dokumentace k tiskárně).

Bezdrátové spojení se sítí nefunguje

Příčina	Odstranění chyb
Radiová komponenta je vypnutá.	▶ Zapněte bezdrátové zařízení (viz "Zapnutí a vypnutí rádiových komponent", Strany 61).
Radiová komponenta je zapnutá. Přesto nefunguje bezdrátové spojení se sítí.	▶ Zkontrolujte, zda je bezdrátové připojení v softwaru zapnuté. ▶ Další informace k používání komponent pro bezdrátový přenos naleznete v souborech nápovědy.

Akumulátor se příliš rychle vybíjí

Příčina	Odstranění chyby
Akumulátor je buď příliš horký nebo příliš studený. V tomto případě bliká indikace akumulátoru.	<ul style="list-style-type: none"> ▶ Nechte akumulátor opět vychladnout na normální provozní teplotu. ▶ Pokud je délka provozu s akumulátorem mimořádně krátká, je akumulátor zřejmě příliš starý. Akumulátor příp. vyměňte.
Možná, že pracujete s aplikací, která častým přístupem k jednotce pevného disku nebo k optické jednotce spotřebuje příliš mnoho energie.	<ul style="list-style-type: none"> ▶ Používejte síťový adaptér co nejčastěji.
Na monitoru byl zřejmě nastaven maximální jas.	<ul style="list-style-type: none"> ▶ Nastavte monitor klávesovou zkratkou pro <i>Snížení světlosti monitoru</i> na nižší jas, aby se spotřeba energie snížila.

Akustická chybová zpráva

Příčina	Odstranění chyby
V intervalu několika sekund opakovaně zazní signál. Akumulátor je téměř vybitý.	<ul style="list-style-type: none"> ▶ Nabijte akumulátor.

Chybové zprávy na monitoru

Dále jsou popsány chybové zprávy, které podává nástroj BIOS Setup. Chybové zprávy, které podává operační systém nebo programy, najdete v dokumentaci k těmto programům.



Když se bude chybová zpráva navzdory opatřením pro odstranění chyby několikrát opakovat, kontaktujte svou prodejnu nebo náš servis.

Chybová zpráva/příčina	Odstranění chyby
<i>CMOS Battery Bad</i> Když se chybová zpráva objevuje opakovaně, je záložní baterie v notebooku vybitá.	<ul style="list-style-type: none"> ▶ Spojte se s vaší prodejnou nebo servisem.
<i>System CMOS checksum bad - Default configuration used</i> Systémová konfigurace obsahuje neplatná data.	<ul style="list-style-type: none"> ▶ Vypněte notebook. ▶ Zapněte notebook. ▶ Stiskněte funkční tlačítko F2, pokud chcete spustit nástroj <i>BIOS Setup</i>. ▶ Zvolte v nástroji <i>BIOS Setup</i> nabídku <i>Exit</i>. ▶ Vyberte položku <i>Load Setup Defaults</i>. ▶ Vyberte <i>OK</i> a stiskněte klávesu <i>Enter</i>.

Chybová zpráva/příčina	Odstranění chyby
<p><i>Extended memory failed at offset: xxxx Failing Bits: zzzz zzzz</i></p> <p>Při testování rozšířené paměti došlo na adrese xxxx k chybě.</p>	<ul style="list-style-type: none"> ▶ Zkontrolujte, jestli je přídavný paměťový modul správně zasunutý.
<p><i>Failure Fixed Disk n</i></p> <p>Nastavení jednotky pevného disku nejsou správná.</p>	<ul style="list-style-type: none"> ▶ Spustíte nástroj <i>BIOS Setup</i> (díčí nabídka <i>Primary Master</i>) a vyberte správná nastavení.
<p><i>Keyboard controller error</i></p>	<ul style="list-style-type: none"> ▶ Vypněte notebook vypínačem. ▶ Počkejte 3 - 5 sekund a opět notebook zapněte.
<p><i>Keyboard error</i></p>	<p>Pokud používáte externí klávesnici:</p> <ul style="list-style-type: none"> ▶ Zkontrolujte připojení a znovu spustíte notebook.
<p><i>nn Stuck key</i></p>	<ul style="list-style-type: none"> ▶ Ubezpečte se, že není stisknutá žádná klávesa.
<p><i>Operating system not found</i></p>	<ul style="list-style-type: none"> ▶ Zkontrolujte v nástroji <i>BIOS Setup</i>, zda je jednotka pevného disku správně nastavená. ▶ Ubezpečte se, že je operační systém nainstalovaný na správné jednotce.
<p><i>Press <F1> to resume, <F2> to SETUP</i></p> <p>Tato chybová zpráva se objeví, když před spuštěním operačního systému během autotestu dojde k chybě.</p>	<ul style="list-style-type: none"> ▶ Stiskněte funkční klávesu F1 pro spuštění operačního systému. ▶ Stisknutím funkční klávesy F2 spustíte nástroj <i>BIOS Setup</i>.
<p><i>Previous boot incomplete - Default configuration used</i> Pro chybu při předchozím spuštění systému byly pro určitá nastavení použity standardní hodnoty. Zkontrolujte nastavení v nástroji BIOS Setup.</p>	<ul style="list-style-type: none"> ▶ Stiskněte při výzvě funkční klávesu F1.
<p><i>Real Time clock error</i></p>	<ul style="list-style-type: none"> ▶ Spojte se s vaší prodejnou nebo servisem.
<p><i>nnnnK Shadow RAM failed at offset: xxxx Failing Bits: zzzz</i></p>	<ul style="list-style-type: none"> ▶ Spojte se s vaší prodejnou nebo servisem.
<p><i>System battery is dead - Replace and run SETUP</i></p>	<ul style="list-style-type: none"> ▶ Spojte se s vaší prodejnou nebo servisem.
<p><i>System cache error - Cache disabled</i></p>	<ul style="list-style-type: none"> ▶ Spojte se s vaší prodejnou nebo servisem.
<p><i>System timer error</i></p>	<ul style="list-style-type: none"> ▶ Spojte se s vaší prodejnou nebo servisem.

Technické údaje

Notebook

Všeobecné informace	
Procesor	Generation Intel® Core™ 4. generace s technologií vPro™ (vPro volitelně, v závislosti na konfiguraci)
Operační paměť (SO DIMM)	Maximálně 12 GB DDR3 1 pevně osazená pozice se 4 GB (pájená) 1 zásuvné místo pro modul 2 GB, 4 GB nebo 8 GB
Elektrotechnické údaje	
Dodržené bezpečnostní normy	CE
Třída ochrany	II
Maximální příkon (když je notebook zapnutý a akumulátor nabitý):	80 W (s a bez připojeného replikátoru portů)
Monitor LCD	
Velikost	31,75 cm / 12,5" TFT HD
Rozlišení	1366 x 768 (HD), 16 milionů barev
Třída pixelů	II
Regulace světlosti	12 stupňů
Program	Širokoúhlý displej s vysokým rozlišením Wide-View High-Bright HD s LED podsvícením
Tablet a skleněná tabulka	<ul style="list-style-type: none"> • Duální tablet • Matná dotyková obrazovka • Tvrzené sklo
Webová kamera	Full HD kamera (1080 p), s indikátorem stavu
Grafická karta	
Čip	Intel® HD Graphics 4600
Maximální rozlišení externího monitoru:	1920 x 1200 obrazových bodů / 16 milionů barev na replikátoru portů: <ul style="list-style-type: none"> • VGA: 1920 x 1200 obrazových bodů • DVI: 1920 x 1200 obrazových bodů • DisplayPort: 2560 x 1600 obrazových bodů
Rozměry	
Šířka x hloubka x výška	315,6 mm × 233 mm × 37,5–33,5 mm / 19,99 × 14,76 × 1,48–1,32 palce s pryžovými nožkami
Hmotnost podle vybavení	od 1,8 kg / 3,97 lb
Vstupní prvky	
Klávesnice	85 tlačítek, chráněná proti ostříkující vodě

Touchpad	2 tlačítka
Tlačítka tabletu	5 kláves + 1 klávesa Windows
Pero	1 volně programovatelné kolébkové tlačítko / mazací hrot
Sloty	
Čtečka paměťových karet	1 x SD karta
Zásuvná pozice pro karty ExpressCard	1 x karta ExpressCard/54
Zásuvné místo pro SIM karty	1 x
Přípojná místa	
Přípojka pro monitor (analogová)	Zdíčka, 15pólová
Přípojka HDMI	1 x
Přípojka pro místní síť	Zdíčka, RJ45
Přípojka pro mikrofon / linkový vstup	3,5 mm stereo mini konektor
Přípojka sluchátek / Line Out	3,5 mm stereo mini konektor
Přípojka pro dokovací stanici	Zdíčka, 100pólová
USB (univerzální sériová sběrnice)	Celkem: 3 x USB (1 x USB 3.0 s funkcí nabíjení (Anytime USB Charge), 2 x USB 2.0)
Bezpečnostní zámek	1 x
Okolní prostředí	
Klimatická třída DIN IEC 721	7K1
Mechanická třída DIN IEC 721	7M2
Provozní teplota	5°C ... 35°C / 41°F – 95°F
Přepravní teplota (2K2)	–15°C – 60°C / 5°F – 140°F

Replikátor portů (doplněk)

Elektrotechnické údaje	
Dodržené bezpečnostní normy	CE
Třída ochrany	II
Připojky	
Připojka pro monitor (analogová)	15pólová
Připojka pro monitor (digitální)	25pólová, DVI-D
DisplayPort	1 x
Připojka pro místní síť LAN	RJ-45
USB (univerzální sériová sběrnice)	4x USB 3,0
Zvuk	Připojka pro sluchátka
Dokovací stanice	100pólový
Bezpečnostní zámek	1x
Podmínky prostředí	
Klimatická třída DIN IEC 721	7K1
Mechanická třída DIN IEC 721	7M2
Provozní teplota	5°C 35°C / 41°F – 95°F
Přepravní teplota	-15°C – 60°C /5°F – 140°F

Akumulátor



Informace o bateriích použitých ve vašem přístroji naleznete na internetové adrese "<http://www.fujitsu.com/fts/support/>".

Vedle hlavního akumulátoru si můžete objednat volitelný akumulátor do pozice pro modul.

Všechny akumulátory jsou 6článkové.

	Hlavní akumulátor	Volitelný akumulátor (montáž do pozice pro modul)
Jmenovité napětí	10,8 V	10,8 V
Jmenovitá kapacita	72,4 Wh	28,1 Wh
Jmenovitý výkon	6700 mAh	2600 mAh



Provozní doba je závislá na konfiguraci přístroje, aktivních aplikacích a nastavení úspory energie.

Síťový adaptér určený k použití s přenosným počítačem a replikátorem portu



Následující technické údaje platí pro síťový adaptér obsažený v rozsahu dodávky notebooku nebo replikátoru portu, který lze objednávat jako volitelné příslušenství.

Primární	
Jmenovité napětí	100 V až 240 V (automatické přepínání)
Jmenovitá frekvence	50 Hz až 60 Hz (automatické přepínání)
Maximální jmenovitý proud	0,7 A až 1,2 A
Sekundární	
Jmenovitý výkon	80 W
Jmenovité napětí	19 V
Maximální jmenovitý proud	4,22 A



Můžete si kdykoliv objednat dodatečný síťový zdroj a dodatečný síťový vodič.

Pokyny výrobce

Likvidace a recyklace

Informace k tomuto tématu naleznete ve svém notebooku nebo na našich internetových stránkách ("<http://www.fujitsu.com/fts/about/fts/environment-care/>").

Prohlášení o shodě (Declarations of Conformity)

Prohlášení o shodě (Declarations of Conformity) k přístroji naleznete na internetové adrese "<http://globalsp.ts.fujitsu.com/sites/certificates/default.aspx>".

Společnost Fujitsu Technology Solutions tímto prohlašuje, že přístroj je ve shodě se základními požadavky a dalšími příslušnými ustanoveními směrnice 1999/5/ES.

Značka CE

Značka CE pro přístroje a rádiově řízené komponenty.

Toto zařízení v provedení, v němž je dodáváno, splňuje požadavky směrnice 2009/125/ES „O stanovení rámce pro určení požadavků na ekodesign výrobků spojených se spotřebou energie“ a směrnice 1999/5/ES Evropského parlamentu a Rady Evropy ze dne 9. března 1999 o rádiových zařízeních a telekomunikačních zařízeních a vzájemném uznávání shody.

CE nnnn (!) ; nnnn: Čísla a vykřičník (!) naleznete na štítku na produktu.

Další informace a prohlášení o shodě naleznete na internetové stránce: "<http://globalsp.ts.fujitsu.com/sites/certificates>".

Toto zařízení smí být používáno v následujících zemích:

Belgie	Bulharsko	Dánsko	Německo
Estonsko	Finsko	Francie	Řecko
Velká Británie	Irsko	Island	Itálie
Lotyšsko	Lichtenštejnsko	Litva	Lucembursko
Malta	Nizozemsko	Norsko	Rakousko
Polsko	Portugalsko	Rumunsko	Švédsko
Švýcarsko	Slovensko	Slovinsko	Španělsko
Česká republika	Maďarsko	Kypr	Chorvatsko
Turecko			

Aktuální informace o případných omezeních v provozu zjistíte od příslušného úřadu dané země. Jestliže vaše země není ve výčtu uvedena, obraťte se prosím na příslušný dozorní orgán, zda je používání tohoto výrobku ve vaší zemi dovoleno.

Regulatory notices



If there is no FCC logo and also no FCC ID on the device then this device is not approved by the Federal Communications Commission (FCC) of the USA. Although it is not explicitly forbidden to travel the US trading area carrying this device, but to avoid trouble at customs clearance Fujitsu Technology Solutions GmbH recommends not to bring this device into the US trading area.

Regulatory information for notebooks without radio device

NOTICE:

Changes or modifications not expressly approved by Fujitsu Technology Solutions could void this user's authority to operate the equipment.

Notice to Users of Radios and Television

These limits are designed to provide reasonable protection against harmful interference in a residential installation. This equipment generates, uses, and can radiate radio frequency energy and, if not installed and used in accordance with the instructions, may cause harmful interference to radio communications. However, there is no guarantee that interference will not occur in a particular installation. If this equipment does cause harmful interference to radio or television reception, which can be determined by turning the equipment off and on, the user is encouraged to try to correct the interference by one or more of the following measures:

- Reorient or relocate the receiving antenna.
- Increase the separation between the equipment and receiver.
- Connect the equipment into an outlet that is on a different circuit than the receiver.
- Consult the dealer or an experienced radio/TV technician for help.

Notice to Users of the US Telephone Network

Your notebook may be supplied with an internal modem which complies with Part 68 of the FCC rules. On this notebook is a label that contains the FCC Registration Number and the Ringer Equivalence Number (REN) for this equipment among other information. If requested, the user must provide their telephone company with the following information:

1. The telephone number to which the notebook is connected.
2. The Ringer Equivalence Number (REN) for this equipment.
3. The equipment requires a standard modular jack type USOC RJ-11C which is FCC Part 68 compliant.
4. The FCC Registration Number.

This equipment is designed to be connected to the telephone network or premises wiring using a standard modular jack type USOC RJ-11C which is FCC Part 68 compliant and a line cord between the modem and the telephone network with a minimum of 26AWG.

The REN is used to determine the number of devices that you may connect to your telephone line and still have all of those devices ring when your number is called. Too many devices on one line may result in failure to ring in response to an incoming call. In most, but not all, areas the sum of the RENs of all of the devices should not exceed five (5). To be certain of the number of devices you may connect to your line, as determined by the RENs, contact your local telephone company. If this equipment causes harm to the telephone network, your telephone company may discontinue your service temporarily. If possible, they will notify you in advance. If advance notice is not practical they will notify you as soon as possible. You will also be advised of your right to file a complaint with the FCC.

This fax modem also complies with fax branding requirements per FCC Part 68.

Your telephone company will probably ask you to disconnect this equipment from the telephone network until the problem is corrected and you are sure that the equipment is not malfunctioning. This equipment may not be used on coin-operated telephones provided by your telephone company. Connection to party lines is subject to state tariffs. Contact your state's public utility commission, public service commission or corporation commission for more information.

This equipment includes automatic dialing capability. When programming and/or making test calls to emergency numbers:

- Remain on the line and briefly explain to the dispatcher the reason for the call.
- Perform such activities in off-peak hours, such as early morning or late evening.

FCC rules prohibit the use of non-hearing aid compatible telephones in the following locations or applications:

- All public or semipublic coin-operated or credit card telephones.
- Elevators, highways, tunnels (automobile, subway, railroad or pedestrian) where a person with impaired hearing might be isolated in an emergency.
- Places where telephones are specifically installed to alert emergency authorities such as fire, police or medical assistance personnel.
- Hospital rooms, residential health care facilities, convalescent homes and prisons.
- Hotel, motel or apartment lobbies.
- Stores where telephones are used by patrons to order merchandise.
- Public transportation terminals where telephones are used to call taxis or to reserve lodging or rental cars.
- In hotel and motel rooms as at least ten percent of the rooms must contain hearing aid-compatible telephones or jacks for plug-in hearing aid compatible telephones which will be provided to hearing impaired customers on request.

DOC (Industry CANADA) Notices

Notice to Users of Radios and Television

This Class B digital apparatus meets all requirements of Canadian Interference-Causing Equipment Regulations.

CET appareil numérique de la class B respecte toutes les exigence du Règlement sur le matériel brouilleur du Canada.

Notice to Users of the Canadian Telephone Network

NOTICE:

This equipment meets the applicable Industry Canada Terminal Equipment Technical Specifications. This is confirmed by the registration number. The abbreviation, IC, before the registration number signifies that registration was performed based on a Declaration of Conformity indicating that Industry Canada technical specifications were met. It does not imply that Industry Canada approved the equipment. Before connecting this equipment to a telephone line the user should ensure that it is permissible to connect this equipment to the local telecommunication facilities. The user should be aware that compliance with the certification standards does not prevent service degradation in some situations.

Repairs to telecommunication equipment should be made by a Canadian authorized maintenance facility. Any repairs or alterations not expressly approved by Fujitsu or

any equipment failures may give the telecommunication company cause to request the user to disconnect the equipment from the telephone line.

NOTICE:

The Ringer Equivalence Number (REN) for this terminal equipment is 0.0. The REN assigned to each terminal equipment provides an indication of the maximum number of terminals allowed to be connected to a telephone interface. The termination on an interface may consist of any combination of devices subject only to the requirement that the sum of the Ringer Equivalence Numbers of all the devices does not exceed five.



CAUTION:

For safety, users should ensure that the electrical ground of the power utility, the telephone lines and the metallic water pipes are connected together. Users should NOT attempt to make such connections themselves but should contact the appropriate electric inspection authority or electrician. This may be particularly important in rural areas.

Avis Aux Utilisateurs Du Réseau Téléphonique Canadien

AVIS : Le présent matériel est conforme aux spécifications techniques d'Industrie Canada applicables au matériel terminal. Cette conformité est confirmée par le numéro d'enregistrement. Le sigle IC, placé devant le numéro d'enregistrement, signifie que l'enregistrement s'est effectué conformément à une déclaration de conformité et indique que les spécifications techniques d'Industrie Canada ont été respectées. Il n'implique pas qu'Industrie Canada a approuvé le matériel.

Avant de connecter cet équipement à une ligne téléphonique, l'utilisateur doit vérifier s'il est permis de connecter cet équipement aux installations de télécommunications locales. L'utilisateur est averti que même la conformité aux normes de certification ne peut dans certains cas empêcher la dégradation du service.

Les réparations de l'équipement de télécommunications doivent être effectuées par un service de maintenance agréé au Canada. Toute réparation ou modification, qui n'est pas expressément approuvée par Fujitsu, ou toute défaillance de l'équipement peut entraîner la compagnie de télécommunications à exiger que l'utilisateur déconnecte l'équipement de la ligne téléphonique.

AVIS : L'indice d'équivalence de la sonnerie (IES) du présent matériel est de 0.0. L'IES assigné à chaque dispositif terminal indique le nombre maximal de terminaux qui peuvent être raccordés à une interface téléphonique. La terminaison d'une interface peut consister en une combinaison quelconque de dispositifs, à la seule condition que la somme d'indices d'équivalence de la sonnerie de tous les dispositifs n'excède pas 5.



AVERTISSEMENT :

Pour assurer la sécurité, les utilisateurs doivent vérifier que la prise de terre du service d'électricité, les lignes téléphoniques et les conduites d'eau métalliques sont connectées ensemble. Les utilisateurs NE doivent PAS tenter d'établir ces connexions eux-mêmes, mais doivent contacter les services d'inspection d'installations électriques appropriés ou un électricien. Ceci peut être particulièrement important en régions rurales.

UL Notice

This unit requires an AC adapter to operate. Use only UL Listed Class 2 adapter. The correct output rating is indicated on the AC adapter label. Refer to the illustration below for the correct AC Adapter output polarity:



CAUTION:

To reduce the risk of fire, use only 26AWG or larger telecommunications line cord.

For Authorized Repair Technicians Only



CAUTION:

For continued protection against risk of fire, replace only with the same type and rating fuse.



WARNING:

Danger of explosion if Lithium (CMOS) battery is incorrectly replaced. Replace only with the same or equivalent type recommended by the manufacturer.

Dispose of used batteries according to the manufacturer's instruction.

FCC Regulatory information for notebooks with radio device

Federal Communications Commission statement

This device complies with Part 15 of FCC Rules. Operation is subject to the following two conditions: (1) this device may not cause interference, and

(2) this device must accept any interference, including interference that may cause undesired operation of this device.

FCC Interference Statement

This equipment has been tested and found to comply with the limits for a Class B digital device, pursuant to Part 15 of the FCC Rules. These limits are designed to provide reasonable protection against harmful interference in a residential installation. This equipment generates, uses, and can radiate radio frequency energy. If not installed and used in accordance with the instructions, it may cause harmful interference to radio communications.

However, there is no guarantee that interference will not occur in a particular installation.

If this equipment does cause harmful interference to radio or television reception, which can be determined by turning the equipment off and on, the user is encouraged to try to correct the interference by one or more of the following measures:

1. Reorient or relocate the receiving antenna.
2. Increase the distance between the equipment and the receiver.
3. Connect the equipment to an outlet on a circuit different from the one the receiver is connected to.
4. Consult the dealer or an experienced radio/TV technician for help.

Please note the following regulatory information related to the optional radio device.

FCC Radio Frequency Exposure statement

This radio device has been evaluated under FCC Bulletin OET 65C and found compliant with the requirements as set forth in CFR 47 Sections 2.1091, 2.1093, and 15.247 (b) (4) addressing RF

Exposure from radio frequency devices. The radiated output power of this radio device is far below the FCC radio frequency exposure limits. Nevertheless, this device shall be used in such a manner that the potential for human contact during normal operation is minimized. When using this device, a certain separation distance between antenna and nearby persons must be maintained to ensure RF exposure compliance. In order to comply with RF exposure limits established in the ANSI C95.1 standards, the distance between the antennas and the user should not be less than 20 cm (8 inches).

Regulatory Notes and Statements

Radio device, Health and Authorization for use

Radio frequency electromagnetic energy is emitted from the radio devices. The energy levels of these emissions, however, are far much less than the electromagnetic energy emissions from wireless devices such as mobile phones. Radio devices are safe for use by consumers because they operate within the guidelines found in radio frequency safety standards and recommendations.

The use of the radio devices may be restricted in some situations or environments, such as:

- on board an airplane, or
- in an explosive environment, or
- in situations where the interference risk to other devices or services is perceived or identified as harmful.

In cases in which the policy regarding use of radio devices in specific environments is not clear (e.g., airports, hospitals, chemical/oil/gas industrial plants, private buildings), obtain authorization to use these devices prior to operating the equipment.

Regulatory Information/Disclaimers

Installation and use of this radio device must be in strict accordance with the instructions included in the user documentation provided with the product. Any changes or modifications made to this device that are not expressly approved by the manufacturer may void the user's authority to operate the equipment. The manufacturer is not responsible for any radio or television interference caused by unauthorized modification of this device, or the substitution or attachment of connecting cables and equipment other than those specified by the manufacturer. It is the responsibility of the user to correct any interference caused by such unauthorized modification, substitution or attachment. The manufacturer and its authorized resellers or distributors will assume no liability for any damage or violation of government regulations arising from failure to comply with these guidelines.

Export restrictions

This product or software contains encryption code which may not be exported or transferred from the US or Canada without an approved US Department of Commerce export license. This device complies with Part 15 of FCC Rules, as well as ICES 003 B / NMB 003 B. Operation is subject to the following two conditions:

- (1) this device may not cause harmful interference, and
- (2) this device must accept any interference received, including interference that may cause undesirable operation.

Modifications not expressly authorized by Fujitsu Technology Solutions may invalidate the user's right to operate this equipment.

Rejstřík

A

- Akumulátor 47
 - Nabíjení 47
 - Ošetřování a údržba 47
 - příliš rychle se vybíjí 98
 - Samočinné vybití 47
 - Skladování 47
 - Stav nabití 47, 56
 - viz akumulátor 47
 - životnost 47
- Akustické chybové zprávy 98
- Audiopřípojky 81

B

- Backspace 41
- Basový reproduktor (subwoofer) 59
- Baterie
 - viz akumulátor 47
- Bezdrátová místní síť
 - bezpečnostní pokyny 13
 - vypnutí modulu 61
 - zapnutí modulu 61
- Bezdrátové spojení se sítí nefunguje 97
- Bezpečnostní funkce 69
- Bezpečnostní pokyny 13
- BIOS Setup Utility
 - nastavení 90
 - ukončení 91
- BIOS-Setup-Utility
 - obsluha 90
 - ochrana heslem 71
 - vyvolání 90
- Bluetooth
 - vypnutí modulu 61
 - zapnutí modulu 61

C

- Caps Lock 41
- CD/DVD
 - ruční vyjmutí 54
- Cesta, notebook 14
- Chybové zprávy na monitoru 98
- chyby
 - odstraňování 93
- Chyby
 - akustické zprávy 98
 - zprávy na monitoru 98
- Číslicový blok 40
- Čištění 15

D

- Datové nosiče
 - manipulace 52
- Datový nosič
 - vložení 53
 - vyjmutí 53
- Deska 82
- DOC (INDUSTRY CANADA) NOTICES 106
- Důležité pokyny 13

E

- Energie
 - Funkce pro úsporu elektrické energie 56
 - Spotřeba energie 56
 - Úspora energie 14
- Enter 41
- Ethernetová místní síť 63

F

- Fn+F10 43
- Fn+F3 43
- Fn+F4 43
- Fn+F6 43
- Fn+F7 43
- Fn+F8 43
- Fn+F9 43
- Formát monitoru
 - výběr 25
- Formát na šířku monitoru 25
- Formát na výšku monitoru 25
- Funkce nabíjení přes USB 80

H

- Heslo
 - Zadání 72
 - Změna 72
 - Zrušení 72
- Heslo dohlázeitele
 - Zadání 72
 - Zrušení 72
- Heslo správce k pevnému disku
 - změna 72
- Heslo uživatele
 - Zadání 72
 - Zrušení 72
- Heslo uživatele k pevnému disku
 - změna 72

- Hlasitost –
 snížení 43
 zvýšení 43
 Hlavní paměť
 viz rozšíření paměti 83
- I**
 Indikátor CD/DVD 53
 Indikátor provozu 22
 Indikátory stavu 19
 Instalace
 přístroje 17
 síťového adaptéru 17
- J**
 Jas obrazovky –
 snížení 43
 zvýšení 43
 Jednotka
 vyjmutí 51
- K**
 Kabel pro zámek Kensington Lock 70
 Karta ExpressCard 58
 Klávesa Enter 41
 Klávesa Fn 41
 Klávesa přepínače 41
 Klávesa pro psaní velkých písmen 41
 Klávesa tabulátoru 41
 Klávesa Windows 41
 Klávesnice 40
 Čištění 15
 Klávesy 40
 Klávesy Touchpadu – 43
 Komponenty
 Instalace/demontáž 82
 Konfigurace hardwaru 90
 Konfigurace systému 90
 Konfigurace, nástroj BIOS Setup Utility 90
- L**
 LCD monitor
 oslnění odrazem 95
 špatně čitelné údaje 95
 zůstává tmavý 94
 LCD obrazovka
 snížení jasu 43
 letní čas 94
- M**
 Mechanické zajištění 70
- Měřič stavu nabití akumulátoru 47
 Mikrofon 59
 Mobilní provoz 14
 Modul
 demontáž 51
 Moduly 51
 Monitor
 bez obrazu 95
 kolísavý obraz 95
 Připojení 77
 Monitor Crystal View
 Čištění 15
 Monitor LCD
 Čištění 15
 Pokyny 29
- N**
 Nabíjecí kapacita, akumulátor 47
 nabití záložní baterie 94
 nesprávné datum 94
 nesprávné datum nebo čas 94
 nesprávný čas 94
 notebook
 nefunguje 97
 nelze spustit 96
 Notebook
 Čištění 15
 Než se vydáte na cestu 14
 Obsluha 19
 Přeprava 14–15
 vypnutí 27
 Notebook: zapnutí 22
 Nouzové vyjmutí datového nosiče 54
 Num Lock
 Indikátor 42
 Numerické pole kláves 40
 Numerické pole klávesnice
 viz virtuální číselkový blok 42
- O**
 Obal 16
 obrazovka
 tmavá 95
 Obsluha, notebook 19
 Ochrana heslem 71
 pevný disk 73
 odstraňování poruch 93
 Operační systém
 Aktivace ochrany systému 73
 Chránit heslem 72
 Zrušení ochrany systému 73
 Opravná klávesa 41

Optická jednotka 52

P

Paměťová karta

manipulace 57

Vložení 57

Vyjmutí 57

Paměťový modul

Demontáž 84

důležité pokyny 83

Montáž 85

Periferní zařízení

Odpojení 76

Připojení 76

Pokyny

bezpečnost 13

Čištění 15

Desky 82

Likvidace a recyklace 104

Monitor LCD 29

Přeprava 14

Úspora energie 14

Porty USB 79

Použití bezpečnostního zámku 70

Prázdná šachta

vyjmutí 51

Přepnutí výstupu na monitor 43

Přeprava 14–15

Připojení audiozařízení 81

Připojení mikrofonu 81

Připojení monitoru

viz zdířku VGA 77

Připojení obrazovky

viz zdířku VGA 77

Připojení sluchátek 81

Přípojka HDMI 78

Přípojky

replikátor portů 64

Příprava k provozu 17

prohlášení o shodě 104

První uvedení do provozu 16

První zapnutí 18

R

Rádiové komponenty

bezpečnostní pokyny 13

Řádkování 41

Regulátor hlasitosti 59

Regulatory information

Notebooks with radio device 108

Notebooks without radio device 105

Replikátor portů

přípojky 64

Reproduktor –

vypnutí 43

zapnutí 43

Reproduktory 59

řešení problémů 93

Řízení kurzoru 41

Rozšíření paměti

Demontáž 84

Montáž 85

Rozšíření systému 83

viz rozšíření paměti 83

Ruční vyjmutí datového nosiče 54

S

Šachta modulů 51

Samočinné vybití, akumulátor 47

Servis 82

Setup

viz BIOS Setup Utility 90

Shift 41

Shift+Tab 44

Síťový adaptér

připojení 17

Slot

ExpressCard 58

paměťové karty 57

Směrové klávesy 41

Snímač otisků prstů 70

nastavení 70

Součástky ohrožené elektrostatickým

nábojem 82

Symboly

indikátory 19

Systémová nastavení, nástroj BIOS

Setup Utility 90

T

tipy 93

Tiskárna netiskne 97

Tlačítko Suspend/Resume 22

Tmavý LCD monitor 94

Touchpad 38, 43

Čištění 15

pohyb kurzoru 38

přetažení objektu 39

provádění příkazů 39

tlačítko 38

výběr objektu 38

vypnutí 43

TPM 75

Transport
Poškození při transportu 16
Trusted Platform Module 75

U

UMTS 62
Antenne 62
Upozornění 13
Úspora proudu 14
Úsporný režim
ukončení 97
Uvedení do provozu 16

V

V intervalu jedné sekundy se ozývá signál 94
Virtuální číslicový blok 42
Výběr místa postavení 17
Vyjmutí paměti

viz rozšíření paměti 83

W

Webová kamera 46

Z

Zabezpečení proti krádeži 70
zařízení
Připojení 76
Zařízení
Odpojení 76
Zařízení Bluetooth, bezpečnostní pokyny 13
Zdířka VGA 77
zimní čas 94
Životnost, akumulátor 47
Značka CE 104
Zpětný tabulátor 44